

ZAKON

O POTVRĐIVANJU CARINSKE KONVENCIJE O MEĐUNARODNOM PREVOZU ROBE NA OSNOVU ISPRAVA ZA MDP (KARNETA TIR) (KONVENCIJA TIR, 1975), SA PRILOZIMA

ČLAN 1

Potvrđuje se Carinska konvencija o međunarodnom prevozu robe na osnovu isprava za MDP (karneta TIR) (Konvencija TIR, 1975), sa priložima, koja je sačinjena 14. novembra 1975. godine u Ženevi, u originalu na engleskom, francuskom i ruskom jeziku.

ČLAN 2

Tekst Konvencije u originalu na engleskom i u prevodu na srpski jezik glasi:

CARINSKA KONVENCIJA O MEĐUNARODNOM PREVOZU ROBE NA OSNOVU ISPRAVA ZA MDP (KARNETA TIR) (KONVENCIJA TIR, 1975)

Strane ugovornice,

u želji da olakšaju međunarodni prevoz robe drumskim vozilima,

smatrajući da je poboljšanje uslova prevoza jedan od osnovnih faktora za razvoj saradnje među njima,

izjašnjavajući se za pojednostavljenje i usklađivanje administrativnih formalnosti u oblasti međunarodnog prevoza, posebno na granicama,

saglasile su se o sledećem:

Glava I OPŠTI DEO

(a) Definicije

Član 1

U svrhe ove konvencije izraz:

- (a) MDP prevoz znači prevoz robe iz polazne carinarnice u odredišnu carinarnicu po postupku, zvanom postupak MDP, predviđenom ovom konvencijom;
- (b) "Poslovi MDP" znači deo MDP prevoza koji se obavlja na teritoriji strane ugovornice, od polazne ili ulazne (usputne carinarnice do odredišne ili izlazne (usputne) carinarnice);
- (c) "početak poslova MDP" znači da su drumsko vozilo, kombinacija vozila ili kontejnera, zajedno sa teretom i odgovarajućom ispravom za MDP (karnetom TIR) prijavljeni polaznoj ili ulaznoj (usputnoj) carinarnici, radi sprovođenja mera kontrole i da je carinarnica prihvatila ispravu za MDP (karnet TIR);
- (d) "okončanje poslova MDP" znači da su drumsko vozilo, kombinacija vozila ili kontejnera, zajedno sa teretom i odgovarajućom ispravom za MDP (karnetom TIR), prijavljeni odredišnoj ili izlaznoj (usputnoj) carinarnici, radi sprovođenja mera kontrole i da je ta carinarnica prihvatila ispravu za MDP (karnet TIR);
- (e) "razduženje poslova MDP" znači potvrda carinskih organa da su, na teritoriji strane ugovornice, poslovi MDP okončani na propisan način. Pravilnost postupka utvrđuju carinski organi upoređivanjem podataka ili informacija koji su na raspolaganju kod odredišne ili izlazne (usputne) carinarnice sa onim na raspolaganju kod polazne ili ulazne (usputne) carinarnice;
- (f) "Uvozne ili izvozne dažbine i porezi" znači carine i sve ostale dažbine, porezi, naknade ili drugi troškovi koji se naplaćuju za ili u vezi sa uvozom ili izvozom robe, ali ne obuhvata naknade i plaćanja koja su ograničena na iznos približnih troškova za pružene usluge;
- (g) "Drumsko vozilo" znači ne samo drumsko motorno vozilo već i prikolica ili poluprikolica konstruisana za priključivanje takvom drumskom vozilu;
- (h) "Skup vozila" znači spojena vozila koja se kreću drumom kao jedna celina;
- (j) "Kontejner" znači oprema za prevoz (oprema sandučastog tipa, pokretna cisterna ili drugo slično sredstvo):
 - (i) potpuno ili delimično zatvorena tako da sačinjava sud za držanje robe;

- (ii) trajnog karaktera i, prema tome, dovoljno jaka za višekratnu upotrebu;
- (iii) posebno izrađena za lakši prevoz robe, jednim vidom ili sa više vidova prevoza, bez pretovara robe;
- (iv) izrađena za lako rukovanje, naročito prilikom prenošenja sa jednog vida prevoza na drugi;
- (v) izrađena tako da se lako može napuniti i isprazniti; i
- (vi) unutrašnje zapremine najmanje jedan kubni metar;

"Prenosive karoserije" smatraju se kao kontejneri;

(k) "Polazna carinarnica" znači carinarnica stranice ugovornice gde počinje MDP prevoz, celog ili dela tereta;

(l) "Odredišna carinarnica" znači carinarnica strane ugovornice gde se završava MDP prevoz, celog ili dela tereta;

(m) "Usputna carinarnica" znači carinarnica strane ugovornice preko koje drumsko vozilo, kombinacije vozila ili kontejneri, u toku MDP prevoza, ulaze ili napuštaju teritoriju strane ugovornice;

(n) "Lica" znači i pravna i fizička lica;

(p) "Teška ili kabasta roba" znači svaki teški ili kabasti predmet, koji se zbog svoje težine, veličine ili prirode obično ne prevozi u zatvorenom drumskom vozilu ili u zatvorenom kontejneru;

(q) "Udruženje garant" znači udruženje koje su carinski organi neke strane ugovornice ovlastili da bude jemac za lica koja koriste postupak MDP;

(o) "Držalac" isprave za MDP (karneta (TIR) znači lice kome je, u skladu sa odgovarajućim odredbama Konvencije, izdata isprava za MDP (karnet TIR) i u čije ime je sačinjena carinska deklaracija na obrascu isprave za MDP (karneta TIR) čime se ukazuje na nameru da se nad robom sprovede postupak MDP u polaznoj carinarnici. Držalac je odgovoran da prijavi drumsko vozilo, kombinaciju vozila ili kontejner, zajedno sa teretom i odgovarajućom ispravom za MDP (karnetom TIR) polaznoj, usputnoj i odredišnoj carinarnici i za poštovanje svih odgovarajućih odredbi Konvencije.

(b) Oblast primene

Član 2

Ova konvencija se primenjuje kada je prevoz robe izvršen bez pretovara, u drumskim vozilima, skupu vozila ili kontejnerima, preko jedne ili više granica između polazne carinarnice jedne strane ugovornice i odredišne carinarnice druge ili iste strane

ugovornice, pod uslovom da se jedan deo puta između početka i završetka MDP prevoza obavlja drumom.

Član 3

Za primenu odredbi ove konvencije:

(a) poslovi prevoza moraju da se izvrše:

(i) drumskim vozilima, kombinacijama vozila ili kontejnerima koji su prethodno odobreni pod uslovima navedenim u glavi III (a), ili

(ii) drugim drumskim vozilima, drugim kombinacijama vozila ili drugim kontejnerima pod uslovima navedenim u glavi III (c) ili

(iii) drumskim vozilima ili specijalnim vozilima kao što su autobusi, dizalice, vozila čistoće, vozila sa mešalicom za beton, itd., koja se izvoze i stoga se sama po sebi smatraju robom koja putuje od polazne carinarnice do određene carinarnice na sopstveni pogon, pod uslovima navedenim u glavi III (c). U slučaju da ovakva vozila prevoze drugu robu, primeniće se uslovi navedeni pod (i) i (ii);

(b) poslovi prevoza moraju da se vrše pod garancijom udruženja koja su ovlašćena u skladu sa odredbama člana 6, i na osnovu isprave za MDP (karneta TIR), koja odgovara obrascu datom u prilogu 1 ove Konvencije.

(c) Načela

Član 4

Roba koja se prevozi po postupku MDP oslobođena je od obaveze uplate ili polaganja obezbeđenja u usputnim carinarnicama na ime iznosa uvoznih ili izvoznih dažbina i poreza.

Član 5

1. Roba koja se, na osnovu postupka MDP, prevozi u zapečaćenim drumskim vozilima, skupu vozila ili kontejnerima, neće se, po pravilu, pregledati u usputnim carinarnicama.

2. Međutim, da bi se izbegle zloupotrebe, carinski organi mogu, u izuzetnim slučajevima, a naročito kada se sumnja da postoji nepravilnost, izvršiti pregled robe u tim carinarnicama.

Glava II

IZDAVANJE ISPRAVA ZA MDP (KARNETA TIR) ODGOVORNOST UDRUŽENJA GARANATA

Član 6

1. Svaka strana ugovornica može da ovlasti udruženja da izdaju isprave za MDP (karnete TIR), neposredno ili preko odgovarajućih udruženja i da deluju kao garanti, sve dok je ispunjen minimum uslova i zahteva, navedenih u prilogu 9, deo I. Ovlašćenje će da se povuče, ukoliko više nije ispunjen minimum uslova i zahteva iz priloga 9, deo I (ECE/TRANS/17/Izmena 19; stupila na snagu 17. februara 1999. godine).
2. U određenoj zemlji udruženje će biti odobreno samo ako njegova garancija obuhvata i obaveze nastale u toj zemlji, u vezi sa radnjama izvršenim na osnovu isprava za MDP (karneta TIR) koje su izdala strana udruženja učlanjena u istu međunarodnu organizaciju u koju je i to udruženje učlanjeno.
- 2 bis. Administrativni komitet će ovlastiti jednu međunarodnu organizaciju, kako je navedeno u tački 2, da preuzme odgovornost za uspešno organizovanje i funkcionisanje međunarodnog garantnog sistema, pod uslovom da ona to prihvati.
3. Udruženje će izdavati isprave za MDP (karnete TIR) samo licima, kojima nadležni organi strana ugovornica, u kojima su ta lica osnovana ili imaju prebivalište, nisu odbili da pristupe postupku MDP. (ECE/TRANS/17/Izmena 19; stupila na snagu 17. februara 1999. godine).
4. Odobrenje za pristup postupku MDP daće se samo licima koja ispunjavaju minimum uslova i zahteva iz priloga 9, deo II ove konvencije. Bez obzira na odredbe člana 38, odobrenje će se povući (opozvati), ukoliko više nije obezbeđeno ispunjenje tih kriterijuma. (ECE/TRANS/17/Izmena 19; stupila na snagu 17. februara 1999. godine).
5. Odobrenje za pristup postupku MDP daće se u skladu sa postupkom navedenim u prilogu 9, deo II ove konvencije. (ECE/TRANS/17/Izmena 19; stupila na snagu 17. februara 1999. godine).

Član 7

Za obrasce isprava za MDP (karnete TIR) koje odgovarajuća strana udruženja ili međunarodne organizacije dostavljaju udruženjima garantima neće se naplaćivati uvozne i izvozne dažbine i porezi i biće oslobođeni od uvoznih i izvoznih ograničenja i zabrana.

Član 8

1. Udruženje garant obavezuje se da će uplatiti uvozne ili izvozne dažbine i poreze, kao i sve zatezne kamate koje se zahtevaju na osnovu carinskih zakona i propisa zemlje u kojoj je uočena nepravilnost u vezi sa poslom MDP. Udruženje se obavezuje da će uplatiti napred naznačene iznose zajedno i uz solidarnu odgovornost sa licem koje duguje te iznose.
2. Kada zakonski propisi jedne strane ugovornice ne predviđaju plaćanje uvoznih ili izvoznih dažbina i poreza, predviđenih tačkom 1. gore, udruženje garant će se obavezati

da plati, pod istim uslovima, sumu koja odgovara iznosu uvoznih ili izvoznih dažbina i poreza kao i bilo kojih zatezних kamata.

3. Svaka strana ugovornica odrediće najviši iznos koji se za ispravu za MDP (karnet TIR) može zatražiti od udruženja garanta na osnovu odredbi tač. 1. i 2. gore.

4. Odgovornost udruženja garanta prema organima zemlje u kojoj se nalazi polazna carinarnica počinje od časa kada je carinarnica izvršila prijem (registrovala) isprave za MDP (karneta TIR). U narednim zemljama, preko kojih se roba prevozi po postupku MDP, ova odgovornost počinje od časa kada roba uđe u te zemlje ili, ako je MDP prevoz obustavljen na osnovu člana 26. tač. 1. i 2, od trenutka kada ispravu za MDP (karnet TIR) primi (registruje) carinarnica u kojoj se nastavlja MDP prevoz.

5. Odgovornost udruženja garanta obuhvata, kako robu navedenu u ispravi za MDP (karnetu TIR), tako i drugu robu koja se, iako nije navedena u toj ispravi, nalazi u zapečaćenom delu drumskog vozila ili u zapečaćenom kontejneru. Odgovornost udruženja ne odnosi se na drugu robu.

6. Za određivanje dažbina i poreza, pomenutih u tač. 1. i 2. ovog člana, prihvaćiće se kao tačni, u nedostatku suprotnih dokaza, podaci o robi koji su navedeni u ispravi za MDP (karnetu TIR).

7. Kada iznosi iz tač. 1. i 2. ovog člana dospeju za plaćanje, nadležni organi će, pre nego što upute zahtev udruženju garantu, zatražiti, koliko je to moguće, da uplatu izvrše neposredno odgovorna lica.

Član 9

1. Udruženje garant će odrediti rok važnosti isprave za MDP (karneta TIR), uz navođenje krajnjeg datuma važnosti posle koga se isprava ne može više podneti polaznoj carinarnici radi prijema (registrovanja).

2. U slučaju da je polazna carinarnica ispravu primila (registrovala) na dan isteka važnosti ili pre krajnjeg datuma važnosti, kao što je predviđeno tačkom 1. ovog člana, isprava će važiti do okončanja poslova MDP u određenoj carinarnici.

Član 10

1. Posao MDP mora odmah da se razduži.

2. Kada carinski organi neke zemlje razduže posao MDP, oni ne mogu više zahtevati od udruženja garanta da isplati iznose navedene u članu 8. tački 1. i 2, osim ako posao MDP nije okončan na nezakonit način ili prevarom ili ako uopšte nije okončan.

Član 11

1. Ako posao MDP nije razdužen, nadležni organi imaju pravo da zahtevaju uplatu iznosa pomenutih u članu 8. tač. 1. i 2. samo ukoliko su, u roku od godinu dana, računajući od datuma kada su primili (registrovali) ispravu za MDP (karnet TIR),

obavestili udruženje, pismenim putem da isprava nije razdužena. Ova odredba će se primenjivati i u slučaju kada je potvrda o okončanju posla MDP dobijena protivzakonito ili prevarom, u kom slučaju je rok dve godine.

2. Zahtev za plaćanje iznosa navedenih u članu 8. tačka 1. i 2. dostaviće se udruženju garantu, najranije tri meseca po isteku datuma kada je to udruženje obavješteno da posao MDP nije razdužen ili da je potvrda o okončanju posla MDP dobijena protivzakonito ili prevarom, a najkasnije dve godine po isteku tog datuma. Međutim, u slučajevima koji, u toku gore navedenog roka od dve godine, postanu predmet sudskog postupka, zahtev za plaćanje mora da se podnese u roku od godinu dana od kada je sudska odluka postala izvršna.

3. Udruženje garant će imati rok od tri meseca, računajući od datuma kada je podnet zahtev za plaćanje, u kom treba da uplati tražene iznose. Uplaćeni iznosi biće vraćeni udruženju, ako se u roku od dve godine od dana podnošenja zahteva za plaćanje, carinskim organima dostave uverljivi dokazi da, u vezi sa određenim prevozom, nije bilo nikakvih narušavanja propisa.

Glava III

PREVOZ ROBE NA OSNOVU ISPRAVE ZA MDP (KARNETA TIR)

(a) Odobranje vozila i kontejnera

Član 12

Da bi se koristilo odredbama odeljka (a) i (b) ove glave, svako drumsko vozilo mora, u pogledu konstrukcije i opreme, ispunjavati uslove koji su navedeni u prilogu 2 ove konvencije i mora biti odobreno prema postupku predviđenom u prilogu 3 ove konvencije. Uverenje o odobrenju mora da odgovara obrascu koji je dat u prilogu 4.

Član 13

1. Da bi se koristili odredbama odeljka (a) i (b) ove glave, kontejneri moraju da budu konstruisani u skladu sa uslovima utvrđenim u delu I priloga 7 i moraju biti odobreni prema postupku navedenom u delu II tog priloga.

2. Kontejneri koji su odobreni za prevoz robe pod carinskim obeležjem u skladu sa Carinskom konvencijom o kontejnerima iz 1956. godine, sporazumima koji su proizišli iz te konvencije koji su zaključeni pod pokroviteljstvom Ujedinjenih nacija, Carinskom konvencijom o kontejnerima iz 1972. godine, smatraće se da odgovaraju odredbama iz tačke 1. gore i treba da se prihvate za prevoz po postupku MDP, bez novog odobranja.

Član 14

1. Svaka strana ugovornica zadržava pravo da odbije da prizna valjanost odobrenja za drumsku vozila ili kontejnere koji ne odgovaraju uslovima iz čl. 12. i 13. gore. Bez obzira

na to, strane ugovornice izbegavaće zadržavanje saobraćaja kada su utvrđene neispravnosti od manjeg značaja i ne pružaju mogućnost za krijumčarenje.

2. Pre nego što se ponovo upotrebi za prevoz robe pod carinskim obeležjem svako drumsko vozilo ili kontejner, koji više ne ispunjavaju uslove na osnovu kojih su dobili odobrenje, biće vraćeni u prvobitno stanje ili će se prijaviti za ponovno odobravanje.

(b) Postupak za prevoz na osnovu isprave za MDP (karneta TIR)

Član 15

1. Za privremeni uvoz drumskog vozila, skupa vozila ili kontejnera koji prevoze robu po postupku MDP neće se zahtevati nikakva posebna carinska isprava. Za drumsko vozilo, skup vozila ili kontejner, neće se zahtevati polaganja obezbeđenja.

2. Odredbe tačke 1. ovog člana neće sprečavati stranu ugovornicu da u odredišnoj carinarnici zahteva ispunjenje formalnosti koje su predviđene njenim nacionalnim propisima kako bi obezbedila da, po okončanju posla MDP, drumsko vozilo, skup vozila ili kontejner budu ponovo izvezeni.

Član 16

Kada neko drumsko vozilo ili skup vozila obavlja MDP prevoz na prednjoj i na zadnjoj strani vozila ili skupa vozila pričvršćuje se po jedna pravougaona tablica sa natpisom "TIR", u skladu sa karakteristikama iz priloga 5 ove konvencije. Ove tablice se postavljaju tako da budu dobro vidljive. One se mogu ukloniti ili postaviti ili su izrađene tako da se mogu okrenuti naopako, pokriti ili presaviti ili se na njih mogu postaviti oznake da se prevoz ne obavlja na osnovu postupka MDP (TIR). (ECE/TRANS/17/Izmjena 16; stupila na snagu 24. juna 1994. godine).

Član 17

1. Za svako drumsko vozilo ili kontejner treba pojedinačno popuniti po jednu ispravu za MDP (karnet TIR). Međutim, jedna isprava za MDP (karnet TIR) može da se popuni i za skup vozila ili za više kontejnera koji su utovareni na jedno drumsko vozilo ili na skup vozila. U tom slučaju, u spisku robe u ispravi za MDP (karnetu TIR), treba odvojeno naznačiti sadržaj svakog vozila u skupu vozila ili svakog kontejnera.

2. Isprava za MDP (karnet TIR) važi za samo jedno putovanje. Isprava treba da sadrži najmanje onoliko odvojivih kupona koliko je potrebno za obavljanje određenog MDP prevoza.

Član 18

U okviru MDP prevoza može biti uključeno više polaznih i odredišnih carinarnica, s tim da polaznih i odredišnih carinarnica može biti najviše četiri. Isprava za MDP (karnet TIR) može se podneti odredišnoj carinarnici samo ako su sve polazne carinarnice primile (registrovale) ispravu za MDP (karnet TIR). (ECE/TRANS/17/Izmjena 10; stupila na snagu od 23. maja 1989).

Član 19

Robu i drumsko vozilo, skup vozila ili kontejner treba zajedno sa ispravom za MDP (karnetom TIR) prijaviti polaznoj carinarnici. Carinski organi zemlje polaska preduzeće neophodne mere da provere ispravnost spiska robe, da stave carinska obeležja ili da provere carinska obeležja koja su, pod odgovornošću tih carinskih organa, stavila lica propisano ovlašćena da to učine.

Član 20

Za deo putovanja koje se odvija na sopstvenom području, carinski organi mogu utvrditi rok i zahtevati da se drumsko vozilo, skup vozila ili kontejner kreće određenim pravcem.

Član 21

Drumsko vozilo, skup vozila ili kontejner, prijaviće se carinskim organima u svakoj usputnoj carinarnici kao i u odredišnoj carinarnici radi kontrole, sa robom i ispravom za MDP (karnetom TIR) koja se odnosi na tu robu.

Član 22

1. Kao opšte pravilo, osim u slučajevima kada vrše pregled robe u skladu sa članom 5. tačka 2, carinski organi usputnih carinarnica svake strane ugovornice, priznaće carinska obeležja drugih strana ugovornica, pod uslovom da ista nisu oštećena. Međutim, pomenuti carinski organi mogu, ukoliko je to neophodno radi kontrole, da stave svoja obeležja.

2. Carinska obeležja koja na ovaj način prizna određena strana ugovornica uživaće na teritoriji te strane ugovornice istu pravnu zaštitu kao i nacionalna obeležja.

Član 23

Carinski organi mogu izuzetno i u posebnim slučajevima zahtevati:

(a) da se drumska vozila, skup vozila ili kontejneri sprovode pod pratnjom na području njihove zemlje, o trošku prevoznika;

(b) da se u toku putovanja izvrši pregled drumskih vozila, skupa vozila ili kontejnera kao i njihovog tereta.

Član 24

Ako carinski organi u toku putovanja ili u nekoj usputnoj carinarnici izvrše pregled tereta, drumskog vozila, skupa vozila ili kontejnera, oni će na kuponima isprave za MDP (karneta TIR) koji se koriste u njihovoj zemlji, na njihovim odgovarajućim talonima (priznanicama) kao i na kuponima koji ostaju u ispravi za MDP (karnetu TIR), upisati podatke o novopostavljenim obeležjima kao i o vrsti obavljene kontrole.

Član 25

Ako se u toku putovanja pod nekim drugim okolnostima polome carinska obeležja, a ne onim predviđenim čl. 24. i 35, ili se roba uništi ili ošteti, a da obeležja nisu oštećena, primeniće se postupak za korišćenje isprave za MDP (karneta TIR), koji je naveden u prilogu 1 ove konvencije, bez prejudiciranja mogućnosti primene odredbi nacionalnih propisa i popuniće se i overiti zapisnik o nalazu koji se nalazi u ispravi za MDP (karnetu TIR).

Član 26

1. Kada se deo prevoza na osnovu isprave za MDP (karneta TIR), obavlja preko područja neke države koja nije strana ugovornica ove konvencije, MDP prevoz će se privremeno odložiti za taj deo putovanja. U tom slučaju carinski organi strane ugovornice na čijem se području putovanje nastavlja prihvatiće ispravu za MDP (karnet TIR) radi ponovnog započinjanja MDP prevoza, pod uslovom da su carinska obeležja i identifikacione oznake ostali neoštećeni.

2. Isti postupak primeniće se kada držalac isprave ne koristi ispravu za MDP (karnet TIR) za jedan deo putovanja na području neke strane ugovornice zbog postojanja postupka carinskog tranzita koji je više pojednostavljen ili kada nije potrebno korišćenje carinskog tranzita.

3. U takvim slučajevima carinarnice, u kojima je MDP prevoz privremeno obustavljen ili ponovo prihvaćen, smatraće se usputnim izlaznim, odnosno usputnim ulaznim carinarnicama, zavisno od slučaja.

Član 27

U skladu sa odredbama ove konvencije, a posebno člana 18, umesto prvobitno naznačene odredišne carinarnice može da se naznači druga odredišna carinarnica.

Član 28

1. Carinski organi će, bez odlaganja overiti da je posao MDP okončan. Okončanje posla MDP može da bude overeno sa ili bez rezerve: ako je okončanje overeno sa rezervom to će biti iz razloga koji su povezani sa samim poslom MDP. Ovim razlozi treba da budu jasno navedeni u ispravi za MDP (karnetu TIR).

2. U slučajevima kada se roba stavlja pod neki drugi carinski postupak ili pod neki drugi sistem carinske kontrole, sve nepravilnosti koje mogu da nastanu u toku tog drugog carinskog postupka ili sistema carinske kontrole, neće se kao takve pripisati držaocu isprave za MDP (karneta TIR) ili bilo kom drugom licu koje postupa u njegovo ime.

(c) Odredbe koje se odnose na prevoz teške ili kabaste robe

Član 29

1. Odredbe ovog odeljka primenjivaće se samo u slučaju prevoza teške ili kabaste robe navedene u članu 1. tačka (p) ove konvencije.

2. Kada se primenjuju odredbe ovog odeljka, teška ili kabasta roba se može, po odluci organa u polaznoj carinarnici, prevoziti vozilima ili kontejnerima na koje nisu stavljena obeležja.

3. Odredbe ovog odeljka primenjivaće se samo ako se, po mišljenju organa u polaznoj carinarnici, teška ili kabasta roba koja se prevozi kao i bilo koji pribori uz tu robu, može lako identifikovati prema datom opisu ili se na njih mogu staviti carinska obeležja i/ili identifikacione oznake, kako bi se na taj način sprečila svaka zamena ili uklanjanje te robe bez ostavljanja vidljivih tragova.

Član 30

Sve odredbe ove konvencije, osim onih koje se posebnim odredbama ovog odeljka izuzimaju, primenjivaće se na prevoz teške ili kabaste robe, koji se vrši po postupku MDP.

Član 31

Obaveza udruženja garanta odnosiće se ne samo na robu navedenu u ispravi za MDP (karnetu TIR), već i na robu koja se, iako nije navedena u ispravi, nalazi na platformi za utovar ili među robom koja je navedena u ispravi za MDP (karnetu TIR).

Član 32

Na koricama, kao i na svim kuponima isprave za MDP (karneta TIR), treba da stoji napomena "teška ili kabasta roba" ("HEAVY OR BULKY GOODS"/"MARCHANDISES PENDÉREUSES OU VOLUMINEUSES") ispisana masnim slovima, na engleskom ili francuskom jeziku.

Član 33

Organi u polaznoj carinarnici mogu zahtevati da se uz ispravu za MDP (karnet TIR) prilože liste pakovanja, fotografije, planovi itd. neophodni za identifikaciju robe koja se prevozi. U tom slučaju oni će overiti ta dokumenta, jedan primerak dokumenta priključiće se sa unutrašnje strane korica isprave za MDP (karnet TIR), a u svim spiskovima robe u ispravi za MDP (karnet TIR) naznačiće se da su ta dokumenta priložena.

Član 34

Organi u usputnim carinarnicama svake strane ugovornice priznaće carinska obeležja i/ili identifikacione oznake koje su stavili nadležni organi drugih strana ugovornica. Međutim, oni mogu da stave dodatna obeležja i/ili identifikacione oznake; oni će na kuponima isprave za MDP (karneta TIR) koji se koriste u njihovoj zemlji, na odgovarajućim talonima (priznamicama) i na kuponima koji ostaju u ispravi za MDP (karnetu TIR), upisati podatke o novim obeležjima i/ili identifikacionim oznakama.

Član 35

Ako su carinski organi koji vrše pregled robe u usputnoj carinarnici ili u toku putovanja, prinuđeni da skinu obeležja i/ili uklone identifikacione oznake, oni će podatke o novim obeležjima i/ili identifikacionim oznakama upisati na kuponima isprave za MDP (karneta TIR) koji se koriste u njihovoj zemlji, na njihovim odgovarajućim talonima (priznamicama), kao i na ostalim kuponima koji ostaju u ispravi za MDP (karnetu TIR).

Glava IV NARUŠAVANJE ODREDBI KONVENCIJE

Član 36

Svaki prekršaj odredbi ove konvencije izložiće prekršioca, u zemlji gde je prekršaj izvršen, kaznama koje su propisane zakonima te zemlje.

Član 37

Kada nije moguće da se utvrdi na kom je području izvršen prekršaj, smatraće se da je prekršaj izvršen na području strane ugovornice gde je otkriven.

Član 38

1. Svaka strana ugovornica ima pravo da, privremeno ili trajno, liši prava korišćenja odredbi ove konvencije, svako lice koje je okrivljeno za težak prekršaj carinskih zakona ili propisa koji se primenjuju prilikom međunarodnog prevoza robe.
2. O takvom lišavanju prava u roku od nedelju dana će se uputiti saopštenje nadležnim organima strane ugovornice na čijem je području to lice osnovano ili ima prebivalište, udruženju garantu (udruženjima garantima) u zemlji ili u carinskom području gde je prekršaj izvršen, kao i Izvršnom odboru TIR (ECE/TRANS/17/Izmjena 19; stupila na snagu 17. februara 1999. godine).

Član 39

Kada se prizna da su poslovi MDP ispravno izvršeni:

1. Strane ugovornice neće pridavati značaj manjim odstupanjima u pogledu pridržavanja postavljenih rokova ili pravaca.
2. Isto tako, neslaganje podataka iz spiska robe u ispravi za MDP (karnetu TIR) sa stvarnim sadržajem drumskog vozila, skupa vozila ili kontejnera neće se smatrati kršenjem Konvencije od strane držaoca isprave za MDP (karneta TIR), ako se podnese dokaz, prihvatljiv za nadležne organe, da ta neslaganja nisu rezultat grešaka koje su počinjene namerno ili iz nehata u vreme utovara ili otpreme robe ili prilikom popunjavanja spiska robe.

Član 40

Carinske uprave zemalja polaska i odredišta neće smatrati držaoca isprave za MDP (karneta TIR) odgovornim za neslaganja koja se otkriju u tim zemljama, ako se neslaganja u stvari odnose na carinske postupke koji su prethodili ili su usledili nakon MDP prevoza i u kojima držalac isprave nije bio angažovan.

Član 41

Kada carinski organi prihvate dokaze da je roba koja je upisana u spisak u ispravi za MDP (karnetu TIR) uništena ili nepovratno izgubljena, nesrećnim slučajem ili usled delovanja više sile, ili da se pojavio manjak zbog same prirode robe, odobriće se oslobođenje od plaćanja dažbina i poreza koji se po pravilu naplaćuju.

Član 42

Po prijemu obrazloženog zahteva jedne strane ugovornice, nadležni organi strana ugovornica zainteresovanih za MDP prevoz, dostaviće toj strani ugovornici sve raspoložive podatke koji su potrebni za primenu odredbi čl. 39, 40. i 41. gore.

Član 42 bis

Nadležni organi, u tesnoj saradnji sa udruženjima, preduzimaće sve potrebne mere za pravilno korišćenje isprava za MDP (karneta TIR). U tom cilju oni mogu da preduzimaju odgovarajuće domaće ili međunarodne, mere kontrole. O domaćim merama kontrole, koje su preduzeli nadležni organi, odmah će se obavestiti Izvršni odbor TIR, koji će ispitati da li su one u skladu sa odredbama Konvencije. Međunarodne mere kontrole usvaja Administrativni komitet (ECE/TRANS/17/Izmena 19; stupila na snagu 17. februara 1999. godine).

Glava V OBJAŠNJENJA

Član 43

Objašnjenjima u prilogima 6 i 7, deo III, daje se tumačenje određenih odredbi ove konvencije i njenih priloga. Pored toga, daju se i neke preporučene prakse.

Glava VI RAZNE ODREDBE

Član 44

Svaka strana ugovornica odobrava zainteresovanim udruženjima garantima olakšice za:

(a) prenos deviza koje su potrebne za uplate iznosa koje potražuju organi strana ugovornica na osnovu odredbi člana 8. ove konvencije; i

(b) prenos deviza za plaćanje obrazaca isprave za MDP (karneta TIR) koje su im dostavila strana udruženja garanti - njihovi korespondenti, ili međunarodne organizacije.

Član 45

Svaka strana ugovornica objaviće spisak polaznih carinarnica, usputnih carinarnica i odredišnih carinarnica koje je odobrila za obavljanje poslova MDP. Strane ugovornice čija se područja graniče, konsultovaće se međusobno radi dogovora o odgovarajućim pograničnim carinarnicama i njihovom radnom vremenu.

Član 46

1. Poslovi koje carinsko osoblje obavlja u vezi sa carinskim postupcima navedenim u ovoj konvenciji neće se naplaćivati, osim ako se vrše u dane, vreme i u mestima koji po pravilu nisu određeni za takve poslove.

2. Strane ugovornice će preduzeti potrebne mere da u carinarnicama olakšaju carinski postupak sa pokvarljivom robom.

Član 47

1. Odredbama ove konvencije ne isključuje se primena ograničenja i kontrola propisanih na osnovu nacionalnih propisa iz oblasti javnog morala, javne bezbednosti, higijene ili narodnog zdravlja, veterinarske ili fitopatološke zaštite, niti naplata iznosa koji se zahtevaju na osnovu tih propisa.

2. Odredbama ove konvencije ne isključuje se primena drugih nacionalnih ili međunarodnih odredbi kojima je regulisan prevoz.

Član 48

Nijedna odredba ove konvencije ne sprečava strane ugovornice koje obrazuju carinsku ili ekonomsku uniju da propisuju posebne odredbe koje se primenjuju na poslove prevoza koji počinju ili se završavaju na njihovom području ili se vrše preko njih, pod uslovom da te odredbe ne umanjuju olakšice propisane ovom konvencijom.

Član 49

Ova konvencija ne sprečava primenu većih olakšica koje strane ugovornice odobre ili žele da odobre jednostranim odredbama ili u skladu sa dvostranim ili višestranim sporazumima, pod uslovom da te olakšice ne ometaju primenu odredbi ove konvencije, a posebno posla MDP.

Član 50

Strane ugovornice saopštavaće jedna drugoj, na zahtev, obaveštenja neophodna za primenu odredbi ove konvencije, a naročito obaveštenja koja se odnose na odobravanje drumskih vozila ili kontejnera kao i na tehničke karakteristike njihove konstrukcije.

Član 51

Prilozi uz ovu konvenciju predstavljaju sastavni deo Konvencije.

Glava VII ZAVRŠNE ODREDBE

Član 52

Potpisivanje, ratifikacija, prihvatanje, odobravanje i pristupanje

1. Sve države članice Ujedinjenih nacija ili članice bilo koje specijalizovane agencije ili Međunarodne agencije za atomsku energiju ili strane ugovornice Statuta Međunarodnog suda pravde i bilo koja druga država koju pozove Generalna skupština Ujedinjenih nacija, mogu postati strane ugovornice ove konvencije:

(a) potpisivanjem bez rezerve ratifikacije, prihvatanja ili odobravanja;

(b) deponovanjem instrumenta o ratifikaciji, prihvatanju ili odobravanju po njenom potpisivanju pod rezervom ratifikacije, prihvatanja ili odobravanja; ili

(c) deponovanjem instrumenata o pristupanju.

2. Ova konvencija biće otvorena za potpisivanje za države pomenute u tački 1. ovog člana od 1. januara 1976. godine do 31. decembra 1976. godine, u Uredu Ujedinjenih nacija u Ženevi. Posle tog datuma biće otvorena za pristupanje.

3. Carinske ili ekonomske unije mogu, zajedno sa svim svojim državama članicama, ili u bilo koje vreme pošto sve njihove države članice postanu strane ugovornice ove konvencije, postati, takođe, strane ugovornice ove konvencije u skladu sa odredbama tač. 1. i 2. ovog člana. Međutim, ove unije neće imati pravo glasa.

4. Instrumenti o ratifikaciji, prihvatanju, odobravanju ili pristupanju deponovaće se kod generalnog sekretara Ujedinjenih nacija.

Član 53

Stupanje na snagu

1. Ova konvencija stupa na snagu šest meseci od datuma kada pet država iz člana 52. tačka 1. potpiše Konvenciju bez rezerve ratifikacije, prihvatanja ili odobravanja ili deponuje svoje instrumente o ratifikaciji, prihvatanju, odobravanju ili pristupanju.

2. Pošto pet država pomenutih u članu 52. tačka 1. potpiše Konvenciju bez rezerve ratifikacije, prihvatanja ili odobravanja ili deponuje svoje instrumente o ratifikaciji, prihvatanju, odobravanju ili pristupanju, ova konvencija stupiće na snagu za ostale strane ugovornice šest meseci posle datuma deponovanja njihovih instrumenata o ratifikaciji, prihvatanju, odobravanju ili pristupanju.

3. Svaki instrument o ratifikaciji, prihvatanju, odobravanju ili pristupanju koji se deponuje posle stupanja na snagu neke izmene i dopune ove konvencije smatraće se da se primenjuje i na izmenjenu Konvenciju.

4. Svaki takav instrument koji je deponovan pošto je izmena i dopuna prihvaćena, ali pre nego što je stupila na snagu, smatraće se da se odnosi na izmenjenu Konvenciju od datuma kada izmena i dopuna stupa na snagu.

Član 54

Otkazivanje

1. Svaka strana ugovornica može otkazati ovu konvenciju dostavljanjem obaveštenja generalnom sekretaru Ujedinjenih nacija.

2. Otkazivanje stupa na snagu petnaest meseci od datuma kada generalni sekretar prima obaveštenje o otkazivanju.

3. Važnost isprava za MDP (karneta TIR), koje je polazna carinarnica primila pre datuma kada stupa na snagu otkazivanje, neće time prestati, a garancija udruženja garanta pokrivaće robu u skladu sa odredbama ove konvencije.

Član 55

Prestanak važnosti

Ako, nakon stupanja na snagu ove konvencije, broj strana ugovornica u bilo kom periodu od dvanaest uzastopnih meseci bude manji od pet, Konvencija će prestati da važi krajem tog dvanaestomesečnog perioda.

Član 56

Prestanak važnosti Konvencije TIR, 1959.

1. Stupanjem na snagu ove konvencije prestaje da važi i zamenjuje se, u odnosima između strana ugovornica ove konvencije, Konvencija TIR iz 1959. godine.

2. Strane ugovornice ove konvencije prihvaćiću za prevoz robe pod carinskim obeležjem uverenja o odobrenju koja su izdata za drumska vozila i kontejnere pod uslovima navedenim u Konvenciji TIR iz 1959. godine, dok traje njihova važnost ili bilo koje produženje važnosti, pod uslovom da ta vozila i kontejneri i dalje ispunjavaju uslove na osnovu kojih su prethodno bili odobreni.

Član 57

Rešavanje sporova

1. Svaki spor između dve ili više strana ugovornica u vezi sa tumačenjem ili primenom ove konvencije rešiće se, ukoliko je to moguće, pregovorima između njih, ili na neki drugi način.

2. Svaki spor između dve ili više strana ugovornica u vezi sa tumačenjem ili primenom ove konvencije koji ne može biti rešen na način naveden u tački 1. ovog člana biće, na zahtev jedne od njih, iznet pred arbitražni sud sledećeg sastava: svaka strana ugovornica u sporu imenuje jednog arbitra, a ti arbitri imenuju još jednog arbitra koji je predsednik. Ako, tri meseca nakon prijema zahteva, jedna od strana ne imenuje arbitra ili ako imenovani arbitri ne izaberu predsednika, svaka strana može zatražiti da generalni sekretar Ujedinjenih nacija imenuje arbitra ili predsednika arbitražnog suda.

3. Odluka arbitražnog suda formiranog u skladu sa odredbama tačke 2. biće obavezujuća za zainteresovane strane u sporu.

4. Arbitražni sud donosi svoj poslovnik o radu.

5. Odluke arbitražnog suda donose se većinom glasova.

6. Svaka strana može spor koji je nastao u vezi sa tumačenjem i izvršenjem arbitražne presude podneti na rešavanje pred arbitražni sud koji je doneo presudu i zatražiti njeno preispitivanje.

Član 58

Stavljanje rezervi

1. Svaka država može, u vreme potpisivanja, ratifikacije ili pristupanja ovoj konvenciji, izjaviti da se ne smatra obaveznom po članu 57. tač. 2. do 6. ove konvencije. Ostale strane ugovornice neće biti obavezne ovim tačkama u odnosu na bilo koju stranu ugovornicu koja je stavila takvu rezervu.

2. Svaka strana ugovornica koja je stavila rezervu u smislu tačke 1. ovog člana, može u svakom trenutku da je povuče obaveštenjem upućenim generalnom sekretaru Ujedinjenih nacija.

3. Osim rezervi predviđenih tačkom 1. ovog člana, neće se dozvoliti nikakve rezerve u pogledu ove konvencije.

Član 58 bis

Administrativni komitet

Ustanovljava se Administrativni komitet u čijem sastavu se nalaze predstavnici svih strana ugovornica. Njegov sastav, zadaci, kao i poslovnik o radu propisani su odredbama priloga 8 (ECE/TRANS/17/Izmjena 19; stupila na snagu 17. februara 1999. godine).

Član 58 tri

Izvršni odbor TIR

Administrativni komitet ustanovljava Izvršni odbor TIR, kao svoje pomoćno telo, koje, u njegovo ime, izvršava zadatke koji su mu povereni na osnovu Konvencije i od strane Komiteta. Sastav Odbora, njegovi zadaci, kao i poslovnik o radu propisani su odredbama priloga 8 (ECE/TRANS/17/Izmena 19; stupila na snagu 17. februara 1999. godine).

Član 59

Postupak izmene i dopune Konvencije

1. Ova konvencija, uključujući i njene priloge, može se izmeniti i dopuniti na predlog jedne strane ugovornice, a po postupku navedenom u ovom članu.
2. Svaka predložena izmena i dopuna ove konvencije razmatraće se na Administrativnom komitetu sastavljenom od svih strana ugovornica u skladu sa poslovnikom o radu utvrđenom u prilogu 8. Svaku takvu izmenu i dopunu koju je Administrativni komitet razmatrao ili pripremio u toku zasedanja i koja je usvojena dvotrećinskom većinom prisutnih članova koji glasaju, generalni sekretar Ujedinjenih nacija će dostaviti stranama ugovornicama radi prihvatanja (ECE/TRANS/17/Izmena 19; stupila na snagu 17. februara 1999. godine).
3. Izuzev u slučajevima predviđenim članom 60. svaka predložena izmena i dopuna, dostavljena u skladu sa prethodnom tačkom, stupiće na snagu za sve strane ugovornice tri meseca nakon isteka roka od dvanaest meseci od datuma saopštavanja predložene izmene i dopune, ukoliko u tom periodu neka od država koja je strana ugovornica nije dostavila generalnom sekretaru Ujedinjenih nacija prigovor na predloženu izmenu i dopunu.
4. Ako je na predloženu izmenu i dopunu stavljen prigovor u skladu sa tačkom 3. ovog člana, smatraće se da izmena i dopuna nije prihvaćena i neće imati dejstva.

Član 60

Poseban postupak za izmene i dopune priloga 1, 2, 3, 4, 5, 6, 7, 8 i 9

1. Svaka predložena izmena i dopuna priloga 1, 2, 3, 4, 5, 6, 7, 8 i 9 koja je razmatrana u skladu sa članom 59. tač. 1. i 2. stupiće na snagu na dan koji utvrdi Administrativni komitet u vreme njenog usvajanja, osim ukoliko do nekog ranijeg datuma, koji je istovremeno odredio Administrativni komitet, jedna petina ili pet država koje su strane ugovornice, zavisno koji je broj manji, ne obavesti generalnog sekretara Ujedinjenih nacija da imaju prigovor na tu izmenu i dopunu. Odlučivanje u Administrativnom komitetu u pogledu datuma o kojima je reč u ovoj tački vršiće se dvotrećinskom većinom prisutnih koji glasaju (ECE/TRANS/17/Izmena 19; stupila na snagu 17. februara 1999. godine).

2. Pošto stupi na snagu, svaka izmena i dopuna koja je usvojena u skladu sa postupcima izloženim u tački 1. gore, zameniće za sve strane ugovornice sve prethodne odredbe na koje se ova izmena i dopuna odnosi.

Član 61

Zahtevi, obaveštenja i prigovori

Generalni sekretar Ujedinjenih nacija obavestiće sve strane ugovornice i države o kojima je reč u članu 52. tačka 1. ove konvencije o svakom zahtevu, obaveštenju ili prigovoru na osnovu čl. 59. i 60. gore, kao i o datumu stupanja na snagu bilo koje izmene i dopune.

Član 62

Konferencija za reviziju

1. Svaka država koja je strana ugovornica može, dostavljanjem obaveštenja generalnom sekretaru Ujedinjenih nacija, da zatraži sazivanje konferencije za reviziju ove konvencije.

2. Generalni sekretar Ujedinjenih nacija saziva konferenciju za reviziju na koju će biti pozvane sve strane ugovornice i sve države o kojima je reč u članu 52. tačka 1. ako ga, u roku od šest meseci od datuma njegovog obaveštavanja, najmanje jedna četvrtina država koje su strane ugovornice obavesti da su saglasne sa tim zahtevom.

3. Generalni sekretar Ujedinjenih nacija će, takođe, sazvati konferenciju za reviziju na koju će biti pozvane sve strane ugovornice i države o kojima je reč u članu 52. tačka 1. po obaveštenju o zahtevu od strane Administrativnog komiteta. Administrativni komitet uputiće takav zahtev, ukoliko se složi većina prisutnih članova Komiteta koji glasaju.

4. Ako se konferencija saziva u skladu sa tač. 1. ili 3. ovog člana, generalni sekretar Ujedinjenih nacija će o tome obavestiti sve strane ugovornice i pozvati ih da, u roku od tri meseca, dostave predloge koje žele da se razmatraju na konferenciji. Generalni sekretar Ujedinjenih nacija će, najmanje tri meseca pre datuma održavanja konferencije, dostaviti cirkularnim putem svim stranama ugovornicama privremeni dnevni red konferencije, zajedno sa tekstovima tih predloga.

Član 63

Notifikacije

Pored notifikacija i obaveštenja predviđenih u čl. 61. i 62. generalni sekretar Ujedinjenih nacija obavestiće sve države iz čl. 52. o:

(a) potpisivanju, ratifikaciji, prihvatanju, odobravanju i pristupanju u smislu člana 52;

(b) datumu stupanja na snagu ove konvencije u skladu sa članom 53;

(c) otkazivanju u smislu člana 54;

(d) prestanku važnosti Konvencije na osnovu člana 55;

(e) rezervama u smislu člana 58.

Član 64

Verodostojan tekst

Posle 31. decembra 1976. godine original ove konvencije biće deponovan kod generalnog sekretara Ujedinjenih nacija, koji će njegove overene kopije dostaviti svakoj strani ugovornici kao i državama iz člana 52. tačka 1, a koje nisu strane ugovornice.

U potvrdu čega su dolepotpisani, propisano ovlašćeni, potpisali ovu konvenciju.

Sačinjeno u Ženevi 14. novembra 1975. godine, u jednom primerku na engleskom, francuskom i ruskom jeziku, s tim da su sva tri teksta podjednako verodostojna.

Prilog 1 OBRAZAC ISPRAVE ZA MDP (KARNETA TIR)

Verzija 1

1. Isprava za MDP (karnet TIR) je štampana na francuskom jeziku, osim strane 1 korica isprave gde su stavke štampane i na engleskom jeziku. "Pravila za upotrebu isprave za MDP (karneta TIR)" koja su data na francuskom jeziku na strani 2 korica, takođe su štampana i na engleskom jeziku, na strani 3 korica. Zapisnik o nalazu, po potrebi, može da se napiše na poleđini i na drugom jeziku osim na francuskom jeziku, zavisno od slučaja. (ECE/TRANS/17/Izmjena 18; stupila na snagu 1. avgusta 1995. godine).

2. Isprave koje se koriste za poslove MDP u okviru regionalnog garantnog lanca mogu se štampati na bilo kom od zvaničnih jezika Ujedinjenih nacija, osim strane 1 gde su stavke štampane na engleskom i na francuskom jeziku. "Pravila za upotrebu isprave za MDP (karneta TIR)" štampana su na strani 2 korica, na zvaničnom jeziku Ujedinjenih nacija koji je u upotrebi kao i na strani 3 korica, na engleskom i francuskom jeziku.

Verzija 2

3. Za prevoz duvana i alkohola za koje se može tražiti uvećani iznos garancije od udruženja garanta u skladu sa prilogom 6 objašnjenja 0.8.3, carinski organi će zahtevati isprave za MDP (karnete TIR) koje su jasno označene sa tekstom "Tobacco/Alcohol" ("Duvan Alkohol") ili "Tobacco/Alcohol" ("Duvan/Alkohol") na koricama i svim kuponima. Osim toga, u takvim ispravama (karnetima) moraju se obezbediti podaci o kategoriji duvana i alkohola za koje se daje garancija posle strane 2 korica isprave za MDP (karneta TIR). (ECE/TRANS/17/Izmjena 17; stupila na snagu 1. oktobra 1994. godine).

Model karneta TIR: Verzija 1

IRU МЕЂУНАРОДНО УДРУЖЕЊЕ
ЗА ДРУМСКЕ ПРЕВОЗЕ

ИСПРАВА ЗА МДП^{*}
(КАРНЕТ TIR)

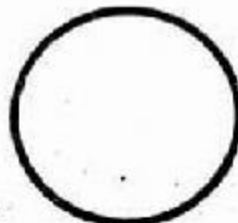

14 КУПОНА

IRU БР. 000000

1. Возил за пријем (регистрована) у полазној партиципацији на _____ <small>(Гласило за возила из ове је земље или земље порекла возила)</small>	
2. Издао од _____ <small>(У земљи из које се возило излази)</small>	
3. Држалац (титулар) _____ <small>(У земљи из које се возило излази, осим државног возила)</small>	
4. Потпис овлашћеног службеника удружења издавача и печат тог удружења	5. Потпис секретара међународне организације
Потпуна држалац исправе пре коришћења	
6. Земља/земље полaska _____	
7. Земља/земље одређишта ⁽¹⁾ _____	
8. Регистарски број/бројеви друмског возила ⁽¹⁾ _____	
9. Уверење о саобраћају друмског/кокс возила (број и датум) ⁽¹⁾ _____	
10. Идентификациони број/бројеви контејнера ⁽¹⁾ _____	
11. Напомена _____ <small>(1) У случају промена</small>	
12. Потпис држалаца исправе _____	

* Искључено од стране 1. Конвенције TIR, 1975, која је саопштена под покровитељством Европског конвенцијског за Европски ОУН (ECE/UNECE)

ПРАВИЛА ЗА УПОТРЕБУ ИСПРАВЕ ЗА МДП (КАРНЕТА TIR)

A. ОПШТИ ДЕО

1. Издавање: Испrava за MDP (карнет TIR) се може издати у земљи полaska или у земљи у којој држалац карнета борави или је nastанjen.

2. Језик: Испrava за MDP (карнет TIR) је штампана на француском изузев прве стране корика на којој су рубрике, такође, штампане на енглеском језику. Превод "Правила за употребу исправе за MDP (карнета TIR)" на енглеском језику дат је на трећој страни корика. Могу се такође убаци и допунске странице са преводом.

Isprave koje se koriste za MDP prevoze u regionalnom garantnom lancu mogu se štampati na bilo kom službenom jeziku Ujedinjenih nacija, osim prve strane korica, koja mora biti štampana na engleskom ili francuskom jeziku. "Pravila za upotrebu isprave za MDP (karneta TIR)" na drugoj strani korica štampaju se na službenom jeziku Ujedinjenih nacija, dok se na trećoj strani korica takođe štampaju na engleskom ili francuskom jeziku.

3. Važnost: Važnost isprave za MDP (karneta TIR) je do završetka MDP prevoza u odredišnoj carinarnici, pod uslovom da je stavljena pod carinski nadzor u polaznoj carinarnici u roku koji je odredilo udruženje izdavača (rubrika 1, prva strana korica).

4. Broj karneta: Za skup vozila (spojena vozila) ili više kontejnera koji su utovareni na jedno vozilo ili skup vozila zahtevaće se samo jedna isprava za MDP (karnet TIR) (vidi takođe pravilo 10(d) dole).

5. Broj carinarnica: Poslovi prevoza na osnovu isprave za MDP (karneta TIR) mogu obuhvatiti nekoliko polaznih i odredišnih carinarnica ali ukupan broj polaznih i odredišnih carinarnica ne sme prelaziti četiri. Isprava za MDP (karnet TIR) se može podneti carinarnici samo ako su sve carinarnice prihvatile ispravu za MDP (karnet TIR) (vidi takođe pravilo 10(e) dole).

6. Broj obrazaca: Kada se radi o jednoj polaznoj carinarnici i jednoj odredišnoj carinarnici isprava za MDP (karnet TIR) mora da sadrži najmanje dva lista za zemlju polaska, dva lista za zemlju odredišta i po dva lista za svaku tranzitnu zemlju. Za svaku dodatnu polaznu carinarnicu (ili odredišnu) zahtevaće se dodatna dva lista.

7. Prijava u carinarnicama: Ispravu za MDP (karnet TIR) treba prijaviti zajedno sa drumskim vozilom, skupom vozila ili kontejnerom (kontejnerima) u svakoj polaznoj carinarnici, usputnoj carinarnici i odredišnoj carinarnici. U poslednjoj polaznoj carinarnici carinski službenik mora da se potpiše i stavi pečat sa datumom u rubriku 17 ispod spiska robe kao i na svim kuponima koji će se koristiti za preostali deo puta.

B. KAKO POPUNITI ISPRAVU ZA MDP (KARNET TIR)

8. Brisanje, pisanje preko teksta: Na ispravi za MDP (karnetu TIR) se ne sme brisati ili pisati preko teksta. Sve ispravke vrše se precrtavanjem netačnih podataka i dodavanjem, po potrebi, traženih podataka. Uz sve izmene nalaziće se potpis lica koje ih vrši kao i overa carinskih organa.

9. Informacije o registraciji: Ako nacionalni propisi ne predviđaju registraciju prikolica ili poluprikolica, umesto registarskog broja naznačiće se identifikacioni ili fabrički broj.

10. Spisak robe:

(a) Spisak robe se mora popuniti na jeziku otpreme, osim ako carinski organi ne dozvoljavaju upotrebu drugog jezika. Carinski organi tranzitnih zemalja zadržavaju pravo da zahtevaju prevod spiska robe na njihov jezik. Da bi se izbeglo zadržavanje, koje bi moglo proizići iz ovog zahteva, prevoznicima se preporučuje da vozače vozila snabdeju neophodnim prevodima.

(b) Podaci na spisku robe treba da su otkucani na mašini ili umnoženi tako da budu čitki na svim listovima. Carinski organi neće prihvatiti nečitke listove.

(c) Kada na spisku robe nema dovoljno prostora za unošenje podataka o svojoj robi koja se prevozi, kuponima se mogu pripojiti posebni listovi, istog modela kao što je spisak robe ili komercijalna dokumenta koja obezbeđuju sve podatke tražene u spisku robe. U tom slučaju svi kuponi moraju da sadrže sledeće podatke:

(i) broj priloženih listova (rubrika 8);

(ii) broj i vrstu koleta ili predmeta ili ukupnu težinu robe navedene u priloženim listovima (rubrike 9 do 11).

(d) Kada je ispravom za MDP (karnetom TIR) obuhvaćen skup vozila ili više kontejnera, sadržaj svakog pojedinačnog vozila ili svakog kontejnera biće naznačen u spisku robe odvojeno. Ispred tih podataka treba navesti registarski broj vozila ili identifikacioni broj kontejnera (rubrika 9 spiska robe).

(e) Isto tako, ako ima više polaznih i odredišnih carinarnica, podaci o robi stavljenoj pod carinski nadzor koji se unose u svakoj carinarnici ili su namenjeni za svaku carinarnicu, biće u spisku robe jasno odvojeni jedan od drugog.

11. Liste pakovanja, fotografije, planovi itd: Kada carinski organi zahtevaju dokumenta radi identifikacije teške ili kabaste robe, oni će ih overiti i priključiti uz stranicu 2 korica isprave za MDP (karneta TIR). Pored toga, u rubrici 8 na svim kuponima treba navesti reference tih dokumenata.

12. Potpis: Držalac isprave za MDP (karneta TIR) ili njegov zastupnik moraju da potpišu i upišu datum na svim kuponima (rubrike 14 i 15).

C. NEZGODE ILI UDESI

13. Kada se u toku puta carinska obeležja slučajno polome ili roba uništi ili ošteti, prevoznik mora odmah da obavesti carinske organe, ako je bilo koji carinski organ u blizini, ili ako nije, bilo koje druge nadležne organe zemlje u kojoj se nalazi. Zainteresovani organi treba da u najkraćem roku overe zapisnik o nalazu koji sadrži isprava za MDP (karnet TIR).

14. U slučaju udesa koji iziskuje pretovar tereta u neko drugo vozilo ili kontejner, pretovar se može obaviti samo u prisustvu jednog od organa pomenutih u pravilu 13 gore. Pomenuti organ sačinjava zapisnik o nalazu. Ukoliko se na ispravi ne nalazi napomena "Teška ili kabasta roba", vozilo ili kontejner u koji je roba natovarena moraju biti odobreni za prevoz pod carinskim obeležjem. Osim toga na vozilo ili kontejner se moraju staviti carinska obeležja, a podatke o stavljenim obeležjima treba uneti u zapisnik o nalazu. Međutim, ako se ne raspolaže ni sa jednim odobrenim vozilom ili kontejnerom, roba se može pretovariti u neodobreno vozilo ili kontejner, pod uslovom da ono pruža adekvatno obezbeđenje. U tom slučaju, carinski organi narednih zemalja treba da ocene da li i oni mogu dozvoliti da se u tom vozilu ili kontejneru nastavi prevoz na osnovu isprave za MDP (karneta TIR).

15. U slučaju neposredne opasnosti koja zahteva hitan istovar čitavog tereta ili jednog dela tereta, prevoznik može da preduzme radnje na vlastitu inicijativu bez zahteva, ili čekanja da to obave carinski organi o kojima je reč u pravilu 13 gore. On potom mora da obavesti jedan od organa koji je pomenut u pravilu 13 gore i da podnese dokaz da je bio prisiljen da postupi na takav način u interesu vozila ili kontejnera ili tereta i čim izvrši preventivne mere koje zahteva neočekivan događaj on mora da obavesti neke od organa vlasti pomenutih gore, kako bi oni mogli da verifikuju te činjenice, stave obeležje na vozilo ili kontejner i overe sastavljen zapisnik o nalazu.

16. Overen zapisnik o nalazu mora da ostane u ispravi za MDP (karnetu TIR) sve do dolaska u odredišnu carinarnicu.



17. Pored modela obrasca koji sadrži sama isprava za MDP (karnet TIR), udruženjima se preporučuje da snabdeju prevoznike obrascima zapisnika o nalazu na jeziku tranzitnih zemalja.

НЕ ОДСЕЦАТИ - Овај се образац попуњава и остаје у исправи

КУПОН БР. 12 (ЗА ДУЖЕЊЕ/РАЗДУЖЕЊЕ)		1. ИСПРАВА ЗА МДП (својим тик)	
2. Поштом царинарница I _____ II _____ III _____		3. Идентификација IRU Међународни уговор о задржању претплате	
4а. Ступањ уговор/бу		4. Држава порекла (назив, адрес и земља)	
		5. Земља/име поштом	6. Земља/име порекла
7. Рег. број/име или адрес порекла		8. Документи приложени уз списак робе	
СПИСАК РОБЕ			
9. (а) Опис робе по реду или категорија (б) Опис или број сваке комета или артикала		10. Број и вредност комета или артикала. Само робе	
		11. Број комета или артикала	
		12. Штећна или повреда комета (у којој мери) или артикала	
13. Укупан бр. комета ушле у списак робе, одређених:		13. Изражавају да су комета ушле у рубрике 1-12	
1. Царинарница		14. Место и датум	
2. Царинарница		15. Потпис одговорног или заступника	
3. Царинарница		17. Поштом царинарница потпис одговорног одговорног или заступника	
18. Особа да је роба стварно под надзор (политичка или војна царинарница)		24. Особа и радно место (политичка царинарница или одређена царинарница)	
19. Обележје или идентификациона ознака или ознака комета		25. Обележје или идентификациона ознака или ознака комета	
20. Год за транзит		26. Број радних комета	
21. Царинарница регистрована		27. Примедбе	
22. Разлог (у складу са уговором, или или које робе мора да се одржи или.)			
23. Потпис одговорног одговорног или заступника		28. Потпис одговорног одговорног или заступника	

ОВАЈ ОБРАЗАЦ ЦАРИНСКИ ОРГАНИ НЕ ОДСЕЦАЈУ

ТАЛОН БР. 12 (ПРИЗНАЦИЈА О ЗАДУЖЕЊУ/РАЗДУЖЕЊУ)	
1. Потпис одговорног одговорног	5. Потпис одговорног одговорног
2. Обележје или идентификациона ознака или ознака комета	
3. Радно место _____ комета или артикала (као у списку робе)	
4. Стављање нове ознаке _____	
5. Примедбе _____	

КУПОН БР. 1 (ЗАДУЖЕЊЕ)		1. ИСПРАВА ЗА МДП (серијска бр. _____) Бр. _____	
2. Платилац царинарница 1. _____ 2. _____ 3. _____		3. Издао од IRU Међународног удружења за друштво превоза	
4. Назив роба (потребно)		4. Држава порекла (назив, адреса и телефон)	
7. Рег. број/бројеви другог возила		5. Држава/државе извоза	6. Држава/државе увоза
8. Документи приложени уз овај роба			
СПИСАК РОБЕ			
9. (а) Описивање за робу или идентификација (б) Ознака или бројеви кошута или кутија	10. Број и вредност или артикала. Опис робе	11. Брзина у кг	12. Описивање или ознака (бр. идентификације)
13. Услов бр. олова (назив и ознака) робе, одређеног	14. Место извоза	17. Печат царинарнице или печат државне и државне	
1. Царинарница	15. Место државна или извозника	М.П. 	
2. Царинарница			
3. Царинарница			
18. Свједи да је роба стављена под контролу (успешно или неуспешно извозом)			
<input type="checkbox"/> 19. Описивање или идентификационе ознаке робе	20. Рок за транспорт		
21. Царинарница регистрована	Пов. бр.		
22. Рок за транспорт (успешно или неуспешно извозом)			
23. Печат или печат царинарнице и датум			

ТАЛОН БР. 1 (ПРИЗНАЦИЈА О ЗАДУЖЕЊУ)		Бр. _____	
1. Приматељ царинарница _____		4. Печат или печат царинарнице и датум	
2. Платилац _____			
3. Описивање робе (или идентификационе ознаке) робе (или ознака) - <input type="checkbox"/> Описивање или идентификационе ознаке робе (или ознака)			
5. Радно/успешно извозом (успешно или неуспешно извозом) _____			

КУПОН БР. 2 (РАЗБУЖЕЊЕ)		Л. ИСПРАВА ЗА МДП (измењена) (бр. исправе)	
2. Поставља информације 1. _____ 2. _____ 3. _____		3. ИДЕНТИФИКАЦИЈА IRU Међународног удружења за друштво превоза	
3а. За службеног употребу		4. Државна исправа (код или адреса у земљи)	
3. Гол број бројача од којег возила		8. Земља/жупе возача "А" Земља и партицале	
3. Гол број бројача од којег возила		8. Документација превозника и списак robe	
СПИСКАН РОБЕ			
9. Код Општег акта за робу или категорију и 10. Општег акта превозника или артикла	10. Број и вредност колета или артикала Опште robe	11. Број или месеци и дат	12. Општег акта превозника или артикла
17. Указан бр. колета у списку и списак robe (артикла):		113. Изјављени да су подаци унесени у рубрикема 1-12 тачно и потпуно	13. Поставља шаржирану ноту: шаржирана служба пошта шаржирана и датум
1. Шаржирана	Број	14. Место и датум	М.П.
2. Шаржирана		15. Потпис превозника или заступника	
3. Шаржирана			
18. Држава да је роба стварљива под надзор (код или унутрашњи указивање шаржираности)		16. Општег акта превозника или артикла МДП (измењена) или одређеног шаржираности	
<input type="checkbox"/> 14. Општег акта превозника или артикла превозника	17. Рок за транспорт	<input type="checkbox"/> 15. Општег акта превозника или артикла превозника или артикла превозника	
21. Шаржирана регистрација	Гол бр.	18. Број колета за које је издата нота о окончању веста МДП	
22. Разлог несавременог извођења (у којем случају роба истра да се пријави итд.)		19. Примесје	
23. Потпис или равнозначан печат шаржираности и датум		20. Потпис шаржираности и датум	

ИСПРАВА ЗА МДП (измењена) бр. исправе

ИСПРАВА ЗА МДП

ТАЛОН БР. 3 (ПРИЗНАЦИЈА О РАЗБУЖЕЊУ)		Бр. талона	
1. Потврђена исправка до шаржираности		6. Потпис шаржираности и датум	
<input type="checkbox"/> Општег акта превозника или артикла превозника (код или адреса превозника)			
3. Број колета за које је издата нота о окончању веста МДП (код у списку robe)			
4. Стварљива нова исплата			
5. Примесје			

ЗАПИСНИК О НАЛАЗУ
 Служба за исправу за МДП (карнет ТИР)
 Сектор за исправу за МДП (карнет ТИР)

1. Место издavanja		2. ИСПРАВА ЗА МДП (карнет ТИР) Број: 000000	
4. Регистарне ознаке аутомобила Идентификациони бројеви контејнера		3. Издао на IRU Међународне уједињене за друшке превозе	
6. Царина област <input type="checkbox"/> издата <input type="checkbox"/> не издата		5. Држава исправе	
7. Ознака за робу или артикла <input type="checkbox"/> издати <input type="checkbox"/> не издати		8. Природа	
9. <input type="checkbox"/> Неважна роба <input type="checkbox"/> Роба на вештачкој рубрици Иб до 15 килограма (М) или у количини од 10 кг што се налази у рубрици 10			
10. (А) Ознака за робу или контејнер (Б) Слика или број или количина артикала	11. Број и врста кода или артикала, опис робе	12. Милн	13. Примедба (назив или климатска зона, недостатак или која је уништена)
14. Датум, место и околности уласа			
15. Мере предузете да се заштити посао МДП <input type="checkbox"/> Свакако илук. обележје боје <input type="checkbox"/> карактеристике <input type="checkbox"/> Претовар робе (тако рубрика 16) <input type="checkbox"/> Сеча			
16. Ако је роба претоварена, карактеристике заштитних друшких кодова или контејнера			
Регистарска ознака		одобрен	Број уписане о карбету
а) возило		<input type="checkbox"/> да <input type="checkbox"/> не	Број и карактеристике стањских области
Идентификациони број		<input type="checkbox"/> да <input type="checkbox"/> не	
б) контејнер		<input type="checkbox"/> да <input type="checkbox"/> не	
17. Орган који је издао ову исправу		18. Овара наредне државе која је у вези са превозом ТИР	
(Место, датум, печат)	(Потпис)	(Потпис)	

**PRAVILA ZA UPOTREBU ISPRAVE ZA MDP
(KARNETA TIR)**

A. OPŠTI DEO

1. Izdavanje: Isprava za MDP (karnet TIR) se može izdati u zemlji polaska ili u zemlji u kojoj držalac karneta boravi ili je nastanjen.

2. Jezik: Isprava za MDP (karnet TIR) je štampana na francuskom izuzev prve strane korica na kojoj su rubrike, takođe, štampane na engleskom jeziku. Prevod "Pravila za upotrebu isprave za MDP (karneta TIR)" na engleskom jeziku dat je na trećoj strani korica. Mogu se takođe ubaciti i dopunske stranice sa prevodom.

Isprave koje se koriste za MDP prevoze u regionalnom garantnom lancu mogu se štampati na bilo kom službenom jeziku Ujedinjenih nacija, osim prve strane korica, koja mora biti štampana na engleskom ili francuskom jeziku: "Pravila za upotrebu isprave za MDP (karneta TIR)" na drugoj strani korica štampaju se na službenom jeziku Ujedinjenih nacija, dok se na trećoj strani korica takođe štampaju na engleskom ili francuskom jeziku.

3. Važnost: Važnost isprave za MDP (karneta TIR) je do završetka MDP prevoza u odredišnoj carinarnici, pod uslovom da je stavljena pod carinski nadzor u polaznoj carinarnici u roku koji je odredilo udruženje izdavača (rubrika 1, prva strana korica).

4. Broj karneta: Za skup vozila (spojena vozila) ili više kontejnera koji su utovareni na jedno vozilo ili skup vozila zahtevaće se samo jedna isprava za MDP (karnet TIR) (vidi takođe pravilo 10 (d) dole).

5. Broj carinarnica: Poslovi prevoza na osnovu isprave za MDP (karneta TIR) mogu obuhvatiti nekoliko polaznih i odredišnih carinarnica ali ukupan broj polaznih i odredišnih carinarnica ne sme prelaziti četiri. Isprava za MDP (karnet TIR) se može podneti carinarnici samo ako su sve carinarnice prihvatile ispravu za MDP (karnet TIR) (vidi takođe pravilo 10(e) dole).

6. Broj obrazaca: Kada se radi o jednoj polaznoj carinarnici i jednoj odredišnoj carinarnici isprava za MDP (karnet TIR) mora da sadrži najmanje dva lista za zemlju polaska, dva lista za zemlju odredišta i po dva lista za svaku tranzitnu zemlju. Za svaku dodatnu polaznu carinarnicu (ili odredišnu) zahtevaće se dodatna dva lista.

7. Prijava u carinarnicama: Ispravu za MDP (karnet TIR) treba prijaviti zajedno sa drumskim vozilom, skupom vozila ili kontejnerom (kontejnerima) u svakoj polaznoj carinarnici, usputnoj carinarnici i odredišnoj carinarnici. U poslednjoj polaznoj carinarnici carinski službenik mora da se potpiše i stavi pečat sa datumom u rubriku 17 ispod spiska robe, kao i na svim kuponima koji će se koristiti za preostali deo puta.

B. KAKO POPUNITI ISPRAVU ZA MDP (KARNET TIR)

8. Brisanje, pisanje preko teksta: Na ispravi za MDP (karnetu TIR) se ne sme brisati ili pisati preko teksta. Sve ispravke vrše se precrtavanjem netačnih podataka i dodavanjem, po potrebi, traženih podataka. Uz sve izmene nalaziće se potpis lica koje ih vrši kao i overa carinskih organa.

9. Informacije o registraciji: Ako nacionalni propisi ne predviđaju registraciju prikolica ili poluprikolica, umesto registarskog broja naznačiće se identifikacioni ili fabrički broj.

10. Spisak robe:

(a) Spisak robe se mora popuniti na jeziku otpreme, osim ako carinski organi ne dozvoljavaju upotrebu drugog jezika. Carinski organi tranzitnih zemalja zadržavaju pravo da zahtevaju prevod spiska robe na njihov jezik. Da bi se izbeglo zadržavanje, koje bi moglo proizići iz ovog zahteva, prevoznicima se preporučuje da vozače vozila snabdeju neophodnim prevodima.

(b) Podaci na spisku robe treba da su otkucani na mašini ili umnoženi da budu čitki na svim listovima. Carinski organi neće prihvatiti nečitke listove.

(c) Kada na spisku robe nema dovoljno prostora za unošenje podataka o svojoj robi koja se prevozi, kuponima se mogu pripojiti posebni listovi, istog modela kao što je spisak robe ili komercijalna dokumenta koja obezbeđuje sve podatke tražene u spisku robe. U tom slučaju svi kuponi moraju da sadrže sledeće podatke:

(i) broj priloženih listova (rubrika 8);

(ii) broj i vrstu koleta ili predmeta ili ukupnu težinu robe navedene u priloženim listovima (rubrike 9 do 11).

(d) Kada je ispravom za MDP (karnetom TIR) obuhvaćen skup vozila ili više kontejnera, sadržaj svakog pojedinačnog vozila ili svakog kontejnera biće naznačen u spisku robe odvojeno. Ispred tih podataka treba navesti registarski broj vozila ili identifikacioni broj kontejnera (rubrika 9 spiska robe).

(e) Isto tako, ako ima više polaznih i odredišnih carinarnica, podaci o robi stavljenoj pod carinski nadzor koji se unose u svakoj carinarnici ili su namenjeni za svaku carinarnicu, biće u spisku robe jasno odvojeni jedan od drugog.

11. Liste pakovanja, fotografije, planovi itd: Kada carinski organi zahtevaju dokumenta radi identifikacije teške ili kabaste robe, oni će ih overiti i priključiti uz stranicu 2 korica isprave za MDP (karneta TIR). Pored toga, u rubrici 8 na svim kuponima treba navesti reference tih dokumenata.

12. Potpis: Držalac isprave za MDP (karneta TIR) ili njegov zastupnik moraju da potpišu i upišu datum na svim kuponima (rubrike 14 i 15).

C. NEZGODE ILI UDESI

13. Kada se u toku puta carinska obeležja slučajno polome ili roba uništi ili ošteti, prevoznik mora odmah da obavesti carinske organe, ako je bilo koji carinski organ u blizini, ili ako nije, bilo koje druge nadležne organe zemlje u kojoj se nalazi. Zainteresovani organi treba da u najkraćem roku overe zapisnik o nalazu koji sadrži isprava za MDP (karnet TIR).

14. U slučaju udesa koji iziskuje pretovar tereta u neko drugo vozilo ili kontejner, pretovar se može obaviti samo u prisustvu jednog od organa pomenutih u pravilu 13 gore. Pomenuti organ sačinjava zapisnik o nalazu. Ukoliko se na ispravi ne nalazi napomena "Teška ili kabasta roba", vozilo ili kontejner u koji je roba natovarena moraju biti odobreni za prevoz pod carinskim obeležjem. Osim toga na vozilo ili kontejner se moraju staviti carinska obeležja, a podatke o stavljenim obeležjima treba uneti u zapisnik o nalazu. Međutim, ako se ne raspolaže ni sa jednim odobrenim vozilom ili kontejnerom, roba se može pretovariti u neodobreno vozilo ili kontejner, pod uslovom da ono pruža adekvatno obezbeđenje. U tom slučaju, carinski organi narednih zemalja treba da ocene da li i oni mogu dozvoliti da se u tom vozilu ili kontejneru nastavi prevoz na osnovu isprave za MDP (karneta TIR).

15. U slučaju neposredne opasnosti koja zahteva hitan istovar čitavog tereta ili jednog dela tereta, prevoznik može da preduzme radnje na vlastitu inicijativu bez zahteva, ili čekanja da to obave carinski organi o kojima je reč u pravilu 13 gore. On potom mora da obavesti jedan od organa koji je pomenut u pravilu 13 gore i da podnese dokaz da je bio prisiljen da postupi na takav način u interesu vozila ili kontejnera ili tereta i čim izvrši preventivne mere koje zahteva neočekivan događaj on mora da obavesti neke od organa vlasti pomenutih gore, kako bi oni mogli da verifikuju te činjenice, stave obeležje na vozilo ili kontejner i overe sastavljen zapisnik o nalazu.

16. Overen zapisnik o nalazu mora da ostane u ispravi za MDP (karnetu TIR) sve do dolaska u odredišnu carinarnicu.

17. Pored modela obrasca koji sadrži sama isprava za MDP (karnet TIR), udruženjima se preporučuje da snabdevaju prevoznike obrascima zapisnika o nalazu na jeziku tranzitnih zemalja.

Prilog 1
Model karneta TIR: Verzija 2

IRU МЕЂУНАРОДНО УДРУЖЕЊЕ
ЗА ДРУМСКЕ ПРЕВОЗЕ

ИСПРАВА ЗА МДП*
(КАРНЕТ TIR)

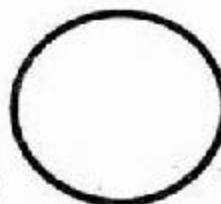

14 КУПОНА

IRU [БР.000000]

1. Важи за пријем (регистрације) у полазној царинарници до _____ <small>(Уметати овде датум до којег је оваква исправа ваљана за коришћење)</small>	
2. Издао је од _____ <small>(Уметати овде име издателске организације)</small>	
3. Пржалац (капулар) _____ <small>(Уметати овде име (име), презиме, адреса државног поданика)</small>	
4. Потпис овлашћеног службеника удружења издавача и печат тог удружења	5. Потпис секретара међународне организације
	Попуњава држалац исправе пре коришћења
	6. Земља/земље полaska _____
	7. Земља/земље одређишта ⁽¹⁾ _____
	8. Регистрациони број/бројеви друмског возила ⁽¹⁾ _____
	9. Уверење о одобрењу друмског/кош возила (број и датум) ⁽¹⁾ _____
10. Идентификациони број/бројеви контејнера ⁽¹⁾ _____	
11. Напомена _____	
(1) у међународној организацији	
12. Потпис држалаца исправе _____	

* Оваква исправа је Класификација TIR, 1975, која је дефинисана међународним Економским конвенцијом за Европу ОУН (CECROUN)

ПРАВИЛА ЗА УПОТРЕБУ ИСПРАВЕ ЗА МДП (КАРНЕТА TIR)

А. ОПШТИ ДЕО

1. Издавање: Исправа за МДП (карнет TIR) се може издати у земљи полaska или у земљи у којој држалац карнета борави или је nastанjen.

2. Језик: Исправа за МДП (карнет TIR) је штампана на француском изuzeв прве стране корика на којој су рубрике, такође, штампане на енглеском језику. Превод "Правила за употребу исправе за МДП (карнета TIR)" на енглеском језику дат је на трећој страни корика. Могу се такође убацити и допунске странице са преводом.

Isprave koje se koriste za MDP prevoze u regionalnom garantnom lancu mogu se štampati na bilo kom službenom jeziku Ujedinjenih nacija, osim prve strane korica, koja mora biti štampana na engleskom ili francuskom jeziku. "Pravila za upotrebu isprave za MDP (karnet TIR)" na drugoj strani korica štampaju se na službenom jeziku Ujedinjenih nacija dok se na trećoj strani korica takođe štampaju na engleskom ili francuskom jeziku.

3. Važnost: Važnost isprave za MDP (karneta TIR) je do završetka MDP prevoza u odredišnoj carinarnici, pod uslovom da je stavljena pod carinski nadzor u polaznoj carinarnici u roku koji je odredilo udruženje izdavača (rubrika 1, prva strana korica).

4. Broj karneta: Za skup vozila (spojena vozila) ili više kontejnera koji su utovareni na jedno vozilo ili skup vozila zahtevaće se samo jedna isprava za MDP (karnet TIR) (vidi takođe pravilo 10(d) dole).

5. Broj carinarnica: Poslovi prevoza na osnovu isprave za MDP (karneta TIR) mogu obuhvatiti nekoliko polaznih i odredišnih carinarnica ali ukupan broj polaznih i odredišnih carinarnica ne sme prelaziti četiri. Isprava za MDP (karnet TIR) se može podneti carinarnici samo ako su sve carinarnice prihvatile ispravu za MDP (karnet TIR) (vidi takođe pravilo 10(e) dole).

6. Broj obrazaca: Kada se radi o jednoj polaznoj carinarnici i jednoj odredišnoj carinarnici isprava za MDP (karnet TIR) mora da sadrži najmanje dva lista za zemlju polaska, dva lista za zemlju odredišta i po dva lista za svaku tranzitnu zemlju. Za svaku dodatnu polaznu carinarnicu (ili odredišnu) zahtevaće se dodatna dva lista.

7. Prijava u carinarnicama: Ispravu za MDP (karnet TIR) treba prijaviti zajedno sa drumskim vozilom, skupom vozila ili kontejnerom (kontejnerima) u svakoj polaznoj carinarnici, usputnoj carinarnici i odredišnoj carinarnici. U poslednjoj polaznoj carinarnici carinski službenik mora da se potpiše i stavi pečat sa datumom u rubriku 17 ispod spiska robe kao i na svim kuponima koji će se koristiti za preostali deo puta.

B. KAKO POPUNITI ISPRAVU ZA MDP (KARNET TIR)

8. Brisanje, pisanje preko teksta: Na ispravi za MDP (karnetu TIR) se ne sme brisati ili pisati preko teksta. Sve ispravke vrše se precrtavanjem netačnih podataka i dodavanjem, po potrebi, traženih podataka. Uz sve izmene nalaziće se potpis lica koje ih vrši kao i overa carinskih organa.

9. Informacije o registraciji: Ako nacionalni propisi ne predviđaju registraciju prikolica ili poluprikolica, umesto registarskog broja naznačiće se identifikacioni ili fabrički broj.

10. Spisak robe:

(a) Spisak robe se mora popuniti na jeziku otpreme, osim ako carinski organi ne dozvoljavaju upotrebu drugog jezika. Carinski organi tranzitnih zemalja zadržavaju pravo da zahtevaju prevod spiska robe na njihov jezik. Da bi se izbeglo zadržavanje, koje bi moglo proizići iz ovog zahteva, prevoznicima se preporučuje da vozače vozila snabdeju neophodnim prevodima.

(b) Podaci na spisku robe treba da su otkucani na mašini ili umnoženi tako da budu čitki na svim listovima. Carinski organi neće prihvatiti nečitke listove.

(c) Kada na spisku robe nema dovoljno prostora za unošenje podataka o svojoj robi koja se prevozi, kuponima se mogu pripojiti posebni listovi, istog modela kao što je spisak robe ili komercijalna dokumenta koja obezbeđuju sve podatke tražene u spisku robe. U tom slučaju svi kuponi moraju da sadrže sledeće podatke:

(i) broj priloženih listova (rubrika 8);

(ii) broj i vrstu koleta ili predmeta ili ukupnu težinu robe navedene u priloženim listovima (rubrike 9 do 11).

(d) Kada je ispravom za MDP (karnetom TIR) obuhvaćen skup vozila ili više kontejnera, sadržaj svakog pojedinačnog vozila ili svakog kontejnera biće naznačen u spisku robe odvojeno. Ispred tih podataka treba navesti registarski broj vozila ili identifikacioni broj kontejnera (rubrika 9 spiska robe).

(e) Isto tako, ako ima više polaznih i odredišnih carinarnica podaci o robi stavljenoj pod carinski nadzor koji se unose u svakoj carinarnici ili su namenjeni za svaku carinarnicu, biće u spisku robe jasno odvojeni jedan od drugog.

11. Liste pakovanja, fotografije, planovi itd: Kada carinski organi zahtevaju dokumenta radi identifikacije teške ili kabaste robe, oni će ih overiti i priključiti uz stranicu dva korica isprave za MDP (karneta TIR). Pored toga, u rubrici 8 na svim kuponima treba navesti reference tih dokumenata.

12. Potpis: Držalac isprave za MDP (karneta TIR) ili njegov zastupnik moraju da potpišu i upišu datum na svim kuponima (rubrike 14 i 15).

C. NEZGODE ILI UDESI

13. Kada se u toku puta carinska obeležja slučajno polome ili roba uništi ili ošteti, prevoznik mora odmah da obavesti carinske organe, ako je bilo koji carinski organ u blizini, ili ako nije, bilo koje druge nadležne organe zemlje u kojoj se nalazi. Zainteresovani organi treba da u najkraćem roku overe zapisnik o nalazu koji sadrži isprava za MDP (karnet TIR).

14. U slučaju udesa koji iziskuje pretovar tereta u neko drugo vozilo ili kontejner, pretovar se može obaviti samo u prisustvu jednog od organa pomenutih u pravilu 13 gore. Pomenuti organ sačinjava zapisnik o nalazu. Ukoliko se na ispravi ne nalazi napomena "Teška ili kabasta roba", vozilo ili kontejner u koji je roba natovarena moraju biti odobreni za prevoz pod carinskim obeležjem. Osim toga na vozilo ili kontejner se moraju staviti carinska obeležja, a podatke o stavljenim obeležjima treba uneti u zapisnik o nalazu. Međutim, ako se ne raspolaže ni sa jednim odobrenim vozilom ili kontejnerom, roba se može pretovariti u neodobreno vozilo ili kontejner, pod uslovom da ono pruža adekvatno obezbeđenje. U tom slučaju, carinski organi narednih zemalja treba da ocene da li i oni mogu dozvoliti da se u tom vozilu ili kontejneru nastavi prevoz na osnovu isprave za MDP (karneta TIR).

15. U slučaju neposredne opasnosti koja zahteva hitan istovar čitavog tereta ili jednog dela tereta, prevoznik može da preduzme radnje na vlastitu inicijativu bez zahteva, ili čeka da to obave carinski organi o kojima je reč u pravilu 13 gore. On potom mora da obavesti jedan od organa koji je pomenut u pravilu 13 gore i da podnese dokaz da je bio prisiljen da postupi na takav način u interesu vozila ili kontejnera ili tereta i čim izvrši preventivne mere koje zahteva neočekivan događaj on mora da obavesti neke od organa vlasti pomenutih gore, kako bi oni mogli da verifikuju te činjenice, stave obeležje na vozilo ili kontejner i overe sastavljen zapisnik o nalazu.

16. Overen zapisnik o nalazu mora da ostane u ispravi za MDP (karnetu TIR) sve do dolaska u određenu carinarnicu.

17. Pored modela obrasca koji sadrži sama isprava za MDP (karnet TIR), udruženjima se preporučuje da snabdeju prevoznike obrascima zapisnika o nalazu na jeziku tranzitnih zemalja.

Spisak robe koja se mora prevoziti na osnovu isprave za MDP "Duvan/alkohol" ("Tobacco/Alcohol" karneta TIR)

- (1) Nedenaturisan etil-alkohol alkoholne jačine 80% zapr. ili jači (šifra HS 22.07.10)
- (2) Nedenaturisan etil-alkohol alkoholne jačine manje od 80% zapr.; rakije, likeri i ostala alkoholna pića; složeni alkoholni proizvodi za proizvodnju pića (šifra HS 22.08)
- (3) Cigare, cigarilosi i cigarete, koje sadrže duvan (šifra HS 24.02.10)
- (4) Cigarete koje sadrže duvan (šifra HS 24.02.20)
- (5) Duvan za pušenje, sa dodatkom ili bez dodatka zamene duvana

НЕ ОДСЕЦАТИ - Овај се образац попуњава и остаје у исправи

КУПОН БР. 12 (ЗАДУЖЕЊЕ/РАЗДУЖЕЊЕ)		1. ИСПРАВА ЗА МДП (чл. 112)	
2. Место и датум издања _____		3. Иницијал IRU Међународне удруженице за друштво дрвога	
2а. Ступишћу улаза		4. Држава порекла (када је различита од државе дрвога)	
7. Тип бродовојачаног документа за возила		5. Земља/име власника / 6. Тачане одређеница	
		8. Документи приложени за списак робе	
СПИСАК РОБЕ			
9. (1) Описивање за робу или комплетност (2) Страна или бројевни ознака или државна ознака		10. Број и ознака коцета или државна ознака	
		11. Бројно мерење	
		12. Обележје или ознака коцета (у случају коцета)	
17. Укупни број коцета укључујући и списак робе, сортирање		13. Идентификација дрвога (у случају дрвога) у складу са чл. 112	
1. Порекло		14. Место и датум	
2. Порекло		15. Потпис привођача или достављача	
3. Порекло		16. Потпис одговорног лица (у случају дрвога) или одговорног лица (у случају коцета)	
18. Описивање за робу (у случају коцета или дрвога) (у случају дрвога)		19. Страна и датум издања (у случају дрвога) или државна ознака (у случају коцета)	
20. Обележје или ознака коцета (у случају коцета)		21. Страна и датум издања (у случају дрвога) или државна ознака (у случају коцета)	
22. Порекло дрвога		23. Страна и датум издања	
24. Место и датум издања (у случају дрвога) или државна ознака (у случају коцета)		25. Потпис одговорног лица (у случају дрвога) или одговорног лица (у случају коцета)	
26. Место и датум издања (у случају дрвога) или државна ознака (у случају коцета)		27. Потпис одговорног лица (у случају дрвога) или одговорног лица (у случају коцета)	
ТАБЛОН БР. 13 (ПРИЗНАЦИЈА О ЗАДУЖЕЊУ/РАЗДУЖЕЊУ)			
1. Потврда да је дрвога _____		4. Место и датум издања (у случају дрвога) или државна ознака (у случају коцета)	
2. Обележје или ознака коцета (у случају коцета)			
3. Место и датум издања (у случају дрвога) или државна ознака (у случају коцета)			
5. Место и датум издања (у случају дрвога) или државна ознака (у случају коцета)			

Овај образац важи само за државу Србију

КУПОН БР. 1 (ЗАДУЖЕЊЕ)		1. ИСПРАВА ЗА МДП (СЕРИЈА ТП) Бр. 0700001	
2. Поголна царинарница 1. _____ 2. _____ 3. _____		3. Издао је од IRU Међународног удружења за дружна превоза	
За ствари и/или робу		4. Држава, исправе (имена, датум и локација)	
7. Рег. број/бројеви друштва возача		5. Земља/земље (адреса)	6. Држава/државе
8. Документи приложени уз списак робе			
СПИСАК РОБЕ			
9. (а) Описивање за робу или коментари (б) Ознака или бројеви колета или артикла	10. Број и укупна количина или артикла: Опште робе	11. Врста меса у кг	12. Описивање поштоматом, ознака или бројеви колета
12. Укупан бр. колета, колица и списак робе, одређивачи	Број	13. Напомена да су подаци у складу са одређивачима 1-12 тачна и потпуна	17. Поголна царинарница потпис царинског службеника царинарнице М.П.
1. Царинарница		14. Место и датум	
2. Царинарница		15. Потпис државца или представника	
3. Царинарница			
18. Опште да је роба стављена под надзор (поштоматом или уступом локалне царинарнице)		19. Рок за транспорт	
<input type="checkbox"/> И/О (Ознака или идентификациони бројеви, ознаке прет, идентификациони)		Поз. бр.	
20. Релиз (уговорни или други, под којим се роба мора да се преради)			
21. Потпис цар. радника потпис царинарнице и датум			

ТАЛОН БР. 1 (ПРИЗНАНИЦА О ЗАДУЖЕЊУ)		Бр. 0700001	
1. Преподати царинарница _____		4. Потпис цар. радника потпис царинарнице и датум	
2. Опис робе _____			
3. Стварна вредност или идентификациони бројеви _____			
<input type="checkbox"/> Описивање или идентификациони бројеви, ознаке прет			
5. Релиз (уговорни или други, под којим се роба мора да се преради итд.) _____			

КУПОН БР. 2 (РАЗДУЖЕЊЕ)		1. ИСПРАВА ЗА МЦП (свршет ТИВ) Бр. _____	
2. Назив шаржера 1. _____ 2. _____ 3. _____		3. Назив на IRU Међународног јатинга за друштво превоза	
За службену употребу		4. Државац исправе (назив, адреса и земља)	
7. Ред. број/бројеви друштвеног возила		5. Обласна или идентификациона ознака А. Земља/партнер	
СПИСКАН РОБЕ		8. Друштво/име друштва/име у апликацији роба	
9. (а) Обласна или идентификациона ознака (б) Означена роба или артикла	10. Број и врста колета или артикла: Означено	11. Врста тачки у кг	12. Обласна или идентификациона ознака
12. Укупан бр. колета у складу са списком робе, означеног		13. Назив/врста за су водене уписане у рубрикама 1-12 тачки и подтачке	17. Показив шаржерања показив шаржерање служи показив шаржерање и датум
1. Шаржерања	Број	14. Место и датум	М.П.
2. Шаржерања		15. Потпис државца или заступника	
3. Шаржерања			
18. Означено да је роба стављена под надзор (особито ако уступајем јавној карактеристики)		24. Означено да је роба стављена под надзор (особито ако уступајем јавној карактеристики)	
<input type="checkbox"/> 19. Обласна или идентификациона ознака (прим.) неопходна		<input type="checkbox"/> 25. Обласна или идентификациона ознака (прим.) неопходна	
20. Ред. број за превоз		26. Број колета за које је издава исправа о окупацији МЦП	
21. Регистрациона ознака		27. Примечање	
22. Место (уговорно место деп. или место робе додељеног места)		28. Потпис др. земље показив шаржерање и датум	
23. Потпис др. земље показив шаржерање и датум			

ИСПРАВА ЗА МЦП (свршет ТИВ) Бр. _____

ТАЛОН БР. 2 (ПРИЗНАЦИЈА О РАЗДУЖЕЊУ)		Бр. _____	
1. Потврђено да је роба стављена под надзор		6. Потпис др. земље показив шаржерање и датум	
<input type="checkbox"/> 2. Обласна или идентификациона ознака (прим.) неопходна			
3. Број колета за које је издава исправа о окупацији МЦП (као у списку робе)			
<input type="checkbox"/> 4. Стављена нова обласна			
5. Примечање			

ЗАПИСНИК О НАЛАЗУ
 Сопровођује возило 24. Клиничког ТИР.
 (назив земље државе (Др) и ТИР који се налази на улазној
 корници за МДП) (Број ТИР)

1. Посољна категорија		2. ИСПРАВА ЗА МДП (број ТИР) Бр. _____	
		3. Издао од: IRU Међународног удружења за дружбе превоза	
4. Регистарске ознаке друшких возила Идентификациони бројеви контејнера		5. Држава исправе	
6. Царинска ознака: <input type="checkbox"/> одобрањена <input type="checkbox"/> не одобрањена		8. Примедбе	
7. Обележје за робу или контејнери: <input type="checkbox"/> одобрањено <input type="checkbox"/> не одобрањено			
9. <input type="checkbox"/> Нова роба <input type="checkbox"/> Роба издана у рубрици 10 до 13 (неодобрена) или је уништена (Држава и/или МДП) (рубрици 12)			
10. (а) Обележје за робу или контејнери (б) Страна или број возила или артикала	11. Број и врста возила или артикала, опис робе	12. М или Д	13. Подстицање (назив или класификација робе) или опис уништена
14. Датум, место и односност удоса			
15. Мере предузете да се настави посао МДП: <input type="checkbox"/> Специјалне ознаке обележја број _____ карактеристике _____ <input type="checkbox"/> Просторова робе (назив рубрику 10) <input type="checkbox"/> Остало _____			
16. Ако је роба претоварена карактеристичне ознаке друшких возила или контејнера			
	Регистарске ознаке	одобрањено	Број уговорних ознака
		да	не
а) возило	Идентификациони број	<input type="checkbox"/>	<input type="checkbox"/>
		<input type="checkbox"/>	<input type="checkbox"/>
б) контејнер		<input type="checkbox"/>	<input type="checkbox"/>
		<input type="checkbox"/>	<input type="checkbox"/>
17. Орган који је сачинио овај извешај		18. Страна издала исправу на којој је исписан назив државе ТИР	
(Место, датум, печат)	(Полни)	(Полни)	

Означити са "а" континуирану станицу

PRAVILA ZA UPOTREBU ISPRAVE ZA MDP (KARNETA TIR)

A. OPŠTI DEO

1. Izdavanje: Isprava za MDP (karnet TIR) se može izdati u zemlji polaska ili u zemlji u kojoj držalac karneta boravi ili je nastanjen.

2. Jezik: Isprava za MDP (karnet TIR) je štampana na francuskom izuzev prve strane korica na kojoj su rubrike, takođe, štampane na engleskom jeziku. Prevod "Pravila za upotrebu isprave za MDP (karneta TIR)" na engleskom jeziku dat je na trećoj strani korica. Mogu se takođe ubaciti i dopunske stranice sa prevodom.

Isprave koje se koriste za MDP prevoze u regionalnom garantnom lancu mogu se štampati na bilo kom službenom jeziku Ujedinjenih nacija, osim prve strane korica, koja mora biti štampana na engleskom ili francuskom jeziku. "Pravila za upotrebu isprave za MDP (karneta TIR)" na drugoj strani korica štampaju se na službenom jeziku Ujedinjenih nacija dok se na trećoj strani korica takođe štampaju na engleskom ili francuskom jeziku.

3. Važnost: Važnost isprave za MDP (karneta TIR) je do završetka MDP prevoza u odredišnoj carinarnici, pod uslovom da je stavljena pod carinski nadzor u polaznoj carinarnici u roku koji je odredilo udruženje izdavača (rubrika 1, prva strana korica).
4. Broj karneta: Za skup vozila (spojena vozila) ili više kontejnera koji su utovareni na jedno vozilo ili skup vozila zahtevaće se samo jedna isprava za MDP (karnet TIR) (vidi takođe pravilo 10 (d) dole).
5. Broj carinarnica: Poslovi prevoza na osnovu isprave za MDP (karneta TIR) mogu obuhvatiti nekoliko polaznih i odredišnih carinarnica ali ukupan broj polaznih i odredišnih carinarnica ne sme prelaziti četiri. Isprava za MDP (karnet TIR) se može podneti carinarnici samo ako su sve carinarnice prihvatile ispravu za MDP (karnet TIR) (vidi takođe pravilo 10 (e) dole).
6. Broj obrazaca: Kada se radi o jednoj polaznoj carinarnici i jednoj odredišnoj carinarnici isprava za MDP (karnet TIR) mora da sadrži najmanje dva lista za zemlju polaska, dva lista za zemlju odredišta i po dva lista za svaku tranzitnu zemlju. Za svaku dodatnu polaznu carinarnicu (ili odredišnu) zahtevaće se dodatna dva lista.
7. Prijava u carinarnicama: Ispravu za MDP (karnet TIR) treba prijaviti zajedno sa drumskim vozilom, skupom vozila ili kontejnerom (kontejnerima) u svakoj polaznoj carinarnici, usputnoj carinarnici i odredišnoj carinarnici. U poslednjoj polaznoj carinarnici carinski službenik mora da se potpiše i stavi pečat sa datumom u rubriku 17 ispod spiska robe kao i na svim kuponima koji će se koristiti za preostali deo puta.

B. KAKO POPUNITI ISPRAVU ZA MDP (KARNET TIR)

8. Brisanje, pisanje preko teksta: Na ispravi za MDP (karnetu TIR) se ne sme brisati ili pisati preko teksta. Sve ispravke vrše se precrtavanjem netačnih podataka i dodavanjem, po potrebi, traženih podataka. Uz sve izmene nalaziće se potpis lica koje ih vrši kao i overa carinskih organa.
9. Informacije o registraciji: Ako nacionalni propisi ne predviđaju registraciju prikolica ili poluprikolica, umesto registarskog broja naznačiće se identifikacioni ili fabrički broj.
10. Spisak robe:
 - (a) Spisak robe se mora popuniti na jeziku otpreme, osim ako carinski organi ne dozvoljavaju upotrebu drugog jezika. Carinski organi tranzitnih zemalja zadržavaju pravo da zahtevaju prevod spiska robe na njihov jezik. Da bi se izbeglo zadržavanje, koje bi moglo proizići iz ovog zahteva, prevoznicima se preporučuje da vozače vozila snabdeju neophodnim prevodima.

(b) Podaci na spisku robe treba da su otkucani na mašini ili umnoženi tako da budu čitki na svim listovima. Carinski organi neće prihvatiti nečitke listove.

(c) Kada na spisku robe nema dovoljno prostora za unošenje podataka o svojoj robi koja se prevozi, kuponima se mogu pripojiti posebni listovi, istog modela kao što je spisak robe ili komercijalna dokumenta koja obezbeđuju sve podatke tražene u spisku robe. U tom slučaju svi kuponi moraju da sadrže sledeće podatke:

(i) broj priloženih listova (rubrika 8);

(ii) broj i vrstu koleta ili predmeta ili ukupnu težinu robe navedene u priloženim listovima (rubrike 9 do 11).

(d) Kada je ispravom za MDP (karnetom TIR) obuhvaćen skup vozila ili više kontejnera, sadržaj svakog pojedinačnog vozila ili svakog kontejnera biće naznačen u spisku robe odvojeno. Ispred tih podataka treba navesti registarski broj vozila ili identifikacioni broj kontejnera (rubrike 9 spiska robe).

(e) Isto tako, ako ima više polaznih i odredišnih carinarnica, podaci o robi stavljenoj pod carinski nadzor koji se unose u svakoj carinarnici ili su namenjeni za svaku carinarnicu, biće u spisku robe jasno odvojeni jedan od drugog.

11. Liste pakovanja, fotografije, planovi itd: Kada carinski organi zahtevaju dokumenta radi identifikacije teške ili kabaste robe, oni će ih overiti i priključiti uz stranicu dva korica isprave za MDP (karneta TIR). Pored toga, u rubrici 8 na svim kuponima treba navesti reference tih dokumenata.

12. Potpis: Držalac isprave za MDP (karneta TIR) ili njegov zastupnik moraju da potpišu i da upišu datum na svim kuponima (rubrike 14 i 15).

C. NEZGODE ILI UDESI

13. Kada se u toku puta carinska obeležja slučajno polome ili roba uništi ili ošteti, prevoznik mora odmah da obavesti carinske organe, ako je bilo koji carinski organ u blizini, ili ako nije, bilo koje druge nadležne organe zemlje u kojoj se nalazi. Zainteresovani organi treba da u najkraćem roku overe zapisnik o nalazu koji sadrži isprava za MDP (karnet TIR).

14. U slučaju udesa koji iziskuje pretovar tereta u neko drugo vozilo ili kontejner, pretovar se može obaviti samo u prisustvu jednog od organa pomenutih u pravilu 13 gore. Pomenuti organ sačinjava zapisnik o nalazu. Ukoliko se na ispravi ne nalazi napomena "Teška ili kabasta roba", vozilo ili kontejner u koji je roba natovarena moraju biti odobreni za prevoz pod carinskim obeležjem. Osim toga na vozilo ili kontejner se moraju staviti carinska obeležja, a podatke o stavljenim obeležjima treba uneti u zapisnik o nalazu. Međutim, ako se ne raspolaže ni sa jednim odobrenim vozilom ili kontejnerom, roba se može pretovariti u neodobreno vozilo ili kontejner, pod uslovom da ono pruža adekvatno obezbeđenje. U tom slučaju, carinski organi narednih zemalja treba da ocene da li i oni mogu dozvoliti da se u tom vozilu ili kontejneru nastavi prevoz na osnovu isprave za MDP (karneta TIR).

15. U slučaju neposredne opasnosti koja zahteva hitan istovar čitavog tereta ili jednog dela tereta, prevoznik može da preduzme radnje na vlastitu inicijativu bez zahteva, ili čekanja da to obave carinski organi o kojima je reč u pravilu 13 gore. On potom mora da obavesti jedan od organa koji je pomenut u pravilu 13 gore i da podnese dokaz da je bio prisiljen da postupi na takav način u interesu vozila ili kontejnera ili tereta i čim izvrši preventivne mere koje zahteva neočekivan događaj on mora da obavesti neke od organa vlasti pomenutih gore, kako bi oni mogli da verifikuju te činjenice, stave obeležje na vozilo ili kontejner i overe sastavljen zapisnik o nalazu.

16. Overen zapisnik o nalazu mora da ostane u ispravi za MDP (karnetu TIR) sve do dolaska u određenu carinarnicu.

17. Pored modela obrasca koji sadrži sama isprava za MDP (karnet TIR), udruženjima se preporučuje da snabdeju prevoznike obrascima zapisnika o nalazu na jeziku tranzitnih zemalja.

Prilog 2

PRAVILNIK O TEHNIČKIM USLOVIMA ZA DRUMSKA VOZILA KOJIMA SE MOŽE DOZVOLITI MEĐUNARODNI PREVOZ POD CARINSKIM OBELEŽJEM

Član 1

Osnovna načela

Odobrenje za međunarodni prevoz robe pod carinskim obeležjem može se izdati samo za vozila, čiji su odeljci za robu izrađeni i opremljeni tako:

- (a) da se nikakva roba ne može izvaditi iz ili uneti u zapečaćeni deo vozila bez ostavljanja vidljivih tragova pokušaja ili bez povrede carinskih obeležja;
- (b) da se na njih mogu lako i uspešno staviti carinska obeležja;
- (c) da ne sadrže skriveni prostor u kome bi se roba mogla sakriti;
- (d) da svi prostori u koje se može staviti roba budu lako pristupačni za carinski pregled.

Član 2

Konstrukcija odeljka za robu

1. Da bi se udovoljilo zahtevima iz člana 1. ovog pravilnika:

- (a) sastavni delovi odeljka za robu (strane, pod, vrata, krov, stubovi, okviri, poprečni nosači itd.) moraju se povezati spojnicama koje se ne mogu ukloniti i zameniti sa spoljne strane bez ostavljanja vidljivih tragova, ili na takav način da obrazuju konstrukciju koja se ne može izmeniti bez ostavljanja vidljivih tragova. Kad su strane, pod, vrata i krov

napravljeni od različitih elemenata oni moraju da ispunjavaju iste zahteve i da budu dovoljno jaki;

(b) vrata i svi ostali sistemi za zatvaranje (uključujući slavine, poklopce otvora, obodnice cevi itd.) biće snabdeveni okovom na koji se mogu staviti carinska obeležja. Ovaj okov mora da bude takav da se ne može ukloniti i zameniti sa spoljne strane bez ostavljanja vidljivih tragova ili da se vrata ili pribor za pričvršćivanje ne mogu otvoriti bez povrede carinskih obeležja. Carinska obeležja moraju biti adekvatno zaštićena. Biće dozvoljeni krovovi na otvaranje;

(c) otvori za provetravanje i isušivanje moraju biti snabdeveni uređajem koji sprečava pristup u unutrašnjost odeljka za robu. Ovaj uređaj mora biti takav da se ne može ukloniti ili zameniti sa spoljne strane, bez ostavljanja vidljivih tragova.

2. Bez obzira na odredbe člana 1(c) ovog pravilnika biće dozvoljeni sastavni delovi odeljka za robu, koji iz praktičnih razloga moraju da obuhvate prazne prostore (na primer, između sastavnih delova dvostrukih stranica). Da se navedeni prostori ne bi koristili za skrivanje robe:

(i) kada unutrašnja oplata pokriva punu visinu odeljka za robu od poda do krova ili u drugim slučajevima, kada je prostor između nje i spoljne stranice potpuno zatvoren, ona će biti postavljena tako da se ne može ukloniti i zameniti bez ostavljanja vidljivih tragova;

(ii) kada oplata nije postavljena do samog krova, a prostori između nje i spoljne stranice nisu potpuno zatvoreni i u svim drugim slučajevima gde se prostor pojavljuje u izradi odeljka za robu, broj takvih praznih prostora mora biti minimalan i ti prostori moraju da budu lako pristupačni za carinski pregled.

3. Prozori će biti dozvoljeni, pod uslovom da su napravljeni od materijala koji su dovoljno čvrsti i da se ne mogu ukloniti i zameniti sa spoljne strane bez ostavljanja vidljivih tragova. Bez obzira na to, staklo će biti dozvoljeno, ali, ako se koristi drugo staklo a ne sigurnosno, prozori moraju biti opremljeni sa učvršćenom metalnom rešetkom koja se ne može ukloniti sa spoljne strane: prečnik otvora rešetke neće prelaziti 10 mm (ECE/TRANS/17, Izmena 7 stupila na snagu 1. avgusta 1986. godine).

4. Otvori na podu napravljeni za tehničke svrhe, kao što su podmazivanje, održavanje i punjenje kutije za pesak, biće dozvoljeni samo pod uslovom da su opremljeni poklopcem koji se može učvrstiti tako da nije moguće pristupiti odeljku za robu sa spoljne strane.

Član 3

Vozila sa ciradom

1. Odredbe čl. 1. i 2. ovog pravilnika primenjivaće se, gde je to moguće, i na vozila sa ciradom. Osim toga, ova vozila moraju da budu u skladu sa odredbama ovog člana.

2. Cirada će biti izrađena od jakog platna ili od platna pokrivenog plastikom ili gumiranog platna koje je dovoljno jako i nerastegljivo. Cirada mora da bude u dobrom stanju i da je

napravljena tako da, kad se jednom stavi pribor za zatvaranje, nije moguće prići odeljku za robu bez ostavljanja vidljivih tragova.

3. Ako je cirada napravljena iz više delova, ivice tih delova biće presavijene jedna u drugu i sašivene zajedno sa dva šava udaljena najmanje 15 mm jedan od drugog. Ti šavovi će biti izrađeni shodno crtežu br. 1 uz ovaj pravilnik. Međutim, u slučaju kad kod određenih delova cirade (kao što su preklopi na zadnjoj strani i ojačani uglovi) nije moguće sastaviti delove na taj način, biće dovoljno da se savije ivica gornjeg dela i da se naprave šavovi shodno crtežu br. 2 ili 2(a) uz ovaj pravilnik. Jedan šav mora da bude vidljiv samo sa unutrašnje strane, a boja konca upotrebljenog za taj šav mora jasno da se razlikuje od boje cirade i boje konca upotrebljenog za drugi šav. Svi šavovi moraju da budu izrađeni na mašini.

4. Ako je cirada izrađena od platna pokrivenog plastikom i napravljena iz više delova, ti delovi mogu, po izboru biti zavedeni na način prikazan na crtežu br. 3 uz ovaj pravilnik. Ivice delova će se preklapati najmanje 15 mm. Delovi će se spojiti čitavom širinom preklopa. Ivica spoljnog dela cirade biće prekrivena trakom od plastičnog materijala širine najmanje 7 mm, koja će biti pričvršćena istim procesom zavarivanja. Traka od plastičnog materijala kao i cirada sa obe strane trake od plastičnog materijala, u širini od najmanje 3 mm imaće dobro označen jednoobrazni reljef. Delovi će se zavariti na takav način da se ne mogu odvojiti i ponovo spojiti bez ostavljanja vidljivih tragova.

5. Krpljenje mora da se izvrši na način opisan u crtežu 4 uz ovaj pravilnik. Ivice moraju da budu presavijene jedna u drugu i sašivene zajedno sa dva vidljiva šava udaljena najmanje 15 mm jedan od drugog. Boja konca koji je vidljiv iznutra mora da se razlikuje od boje konca koji je vidljiv spolja i od boje same cirade. Svi šavovi moraju da budu izrađeni na mašini. Kada se cirada, koja je oštećena blizu ivica, krpi tako što se oštećeni deo zamenjuje jednom zakrpom, šav takođe može da bude izrađen na način opisan u tački 3. ovog člana u crtežu br. 1 uz ovaj pravilnik. Cirade izrađene od platna pokrivenog plastikom mogu se, po izboru, krpiti na način opisan u tački 4. ovog člana, ali u tom slučaju traka od plastičnog materijala mora biti pričvršćena na obe strane cirade, s tim da se zakrpa postavlja sa unutrašnje strane cirade.

6. Cirada mora biti pričvršćena za vozilo striktno u skladu sa uslovima navedenim u članu 1 (a) i (b) ovog pravilnika. Mogu se upotrebiti sledeća sredstva za učvršćivanje:

(a) Cirada se može obezbediti sa:

(i) metalnim alkama pričvršćenim za vozilo;

(ii) rupicama izrađenim na ivicama cirade;

(iii) povezom koji prolazi kroz alke iznad cirade i koji je vidljiv sa spoljne strane čitavom svojom dužinom.

Cirada će pokrivati čvrste delove vozila najmanje 250 mm, mereno od središta alki za pričvršćivanje, osim ako sam sistem izrade vozila ne sprečava svaki pristup odeljku za robu.

(b) Kada je potrebno ivicu cirade trajno pričvrstiti na vozilo, dve površine biće spojene bez prekida i njih će na određenom mestu držati jak pribor za pričvršćivanje.

(c) Kada se koristi sistem zatvaranja cirade on će, u položaju zatvaranja, ciradu čvrsto spojiti sa spoljne strane uz odeljak za robu (videti primer na crtežu br. 6).
(ECE/TRANS/17/Izmena 7, stupila na snagu 1. avgusta 1986. godine.)

7. Potrebno je da se cirada oslanja na odgovarajuću konstrukciju (prečke, strane, lukovi, rebra itd.).

8. Rastojanje između alki i prostora između rupica neće prelaziti 200 mm. Međutim, rastojanje može da bude i veće ali neće prelaziti 300 mm između alki i rupica sa obe strane stuba, ako je konstrukcija vozila i cirade takva da sprečava pristup odeljku za robu. Rupice će biti ojačane. (ECE/TRANS/17, Izmena 1, stupila na snagu 1. avgusta 1979. godine.)

9. Mogu se koristiti sledeća sredstva za pričvršćivanje:

(a) čelična užad prečnika najmanje 3 mm; ili

(b) užad od konoplje ili sisala prečnika najmanje 8 mm, obložena providnom nerastegljivom plastičnom oblogom.

Metalna užad mogu imati providnu nerastegljivu plastičnu oblogu.

U slučajevima kada cirada treba da se pričvrsti na ram nekog sistema konstrukcije koji inače ispunjava uslove tačke 6 (a) ovog člana, za pričvršćivanje se može upotrebiti kaiš (primer takvog sistema konstrukcije dat je u crtežu br. 7 uz ovaj prilog). Kaiš treba da ispunjava uslove predviđene u tački 11 (a) (iii) u pogledu materijala, veličine i oblika.
(ECE/TRANS/17, Izmena 11, stupila na snagu 1. avgusta 1989. godine;
ECE/TRANS/17, Izmena 17, stupila na snagu 1. avgusta 1994. godine.)

10. Svako uže mora da bude iz jednog dela i da ima na svakom kraju čvrst metalni završetak. Pribor za povezivanje metalnog završetka mora da ima šuplji otkivak koji prolazi kroz uže tako da omogućava provlačenje kanapa ili trake za carinsko obeležje. Uže mora da ostane vidljivo sa obe strane šupljeg otkivka, tako da se može utvrditi da je uže zaista iz jednog dela (vidi crtež br. 5 u prilogu ovog pravilnika).

11. Kod otvora cirade koji se koriste za utovar i istovar, dve površine moraju da se spoje. Mogu se koristiti sledeći sistemi:

(a) Dve ivice cirade imaće odgovarajući preklop. One će takođe biti pričvršćene pomoću:

(i) preklopa zašivenog ili zavarenog shodno tač. 3. i 4. ovog člana;

(ii) alki ili rupica koje ispunjavaju uslove iz tačke 8. ovog člana, alke će biti izrađene od metala; i

(iii) kaiša napravljenog od odgovarajućeg materijala, u jednom komadu i nerastegljivog, širokog najmanje 20 mm i 3 mm debljine koji prolazi kroz alke i drži zajedno ivice cirade i preklopa; kaiš će biti osiguran sa unutrašnje strane cirade i opremljen sa:

- rupicom kroz koju se provlači uže pomenuto u tački 9. ovog člana, ili
- rupicom koja se može prikopčati za metalnu alku pomenutu u tački 6. ovog člana i osigurati užetom pomenutim u tački 9. ovog člana.

Neće se zahtevati preklop ukoliko je obezbeđen poseban pribor, kao na primer, pregradna ploča, koji sprečava pristup odeljku za robu bez ostavljanja vidljivih tragova.

(b) Poseban sistem zatvaranja koji drži ivice cirade čvrsto zatvorenim kada je odeljak za robu zatvoren i zapečaćen. Ovaj sistem će imati jedan otvor kroz koji se može provući metalna alka pomenuta u tački 6. ovog člana i koja se osigurava pomoću užeta pomenutog u tački 9. ovog člana. Ovaj sistem je opisan u crtežu br. 8 uz ovaj prilog. (ECE/TRANS/17/ Izmena 14, stupila na snagu 1. avgusta 1992)

Crteži uz Prilog 2.

Crtež br. 1

Cirada napravljena iz više delova

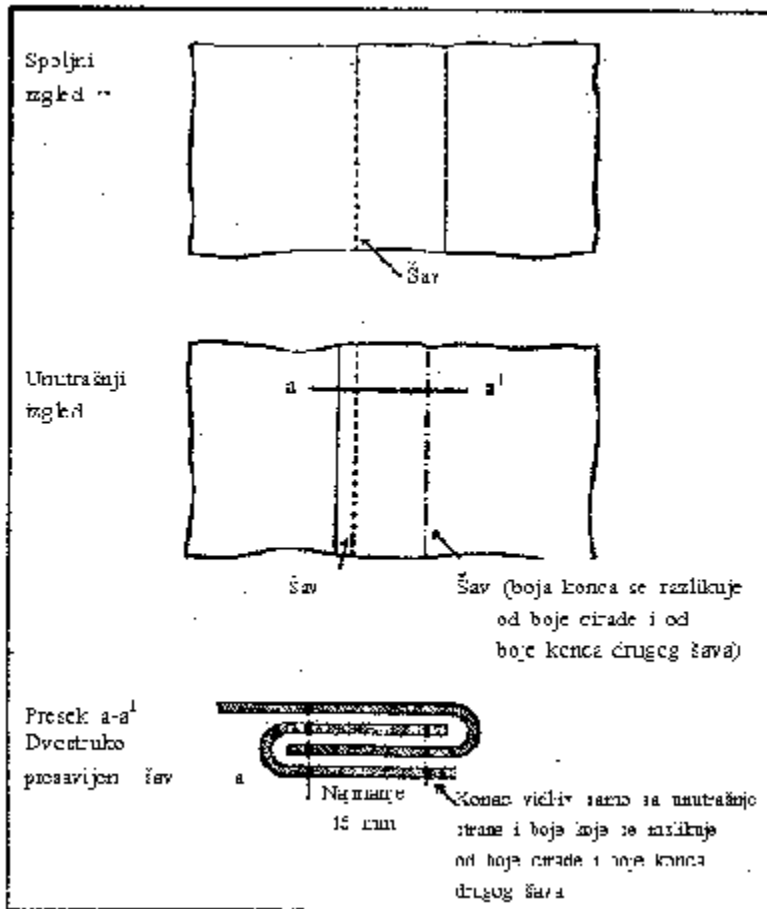

Crtež br. 2

Cirada napravljena iz više delova sašivenih zajedeno

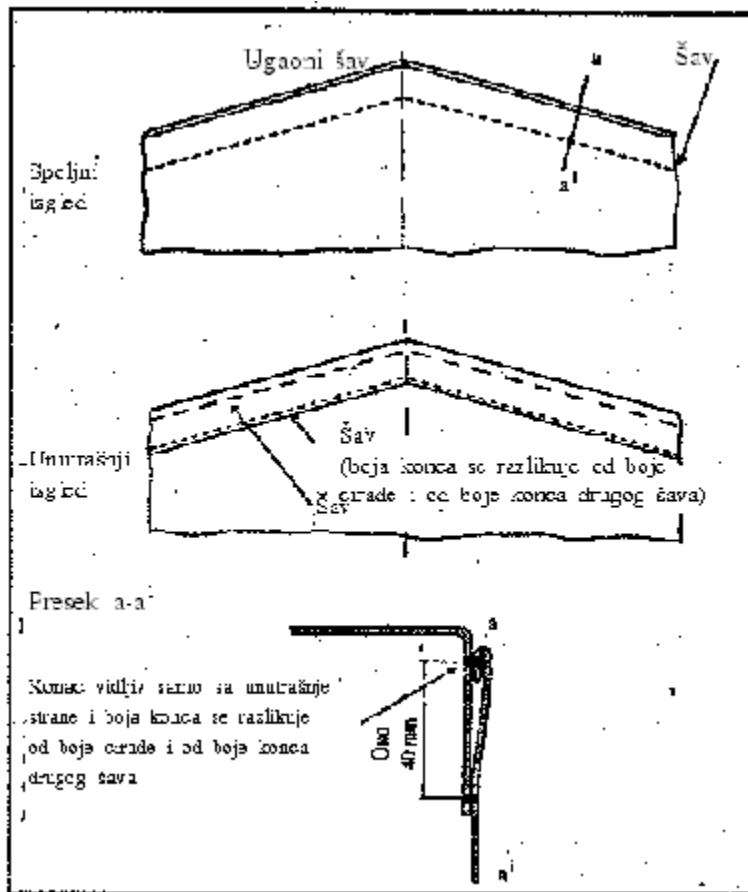

* Ovaj crtež prikazuje gornji deo savijene cirade shodno prilogu 2, član 3. tačka 3.

Crtež br. 2(a)

Cirada napravljena iz više delova sašivenih zajedno

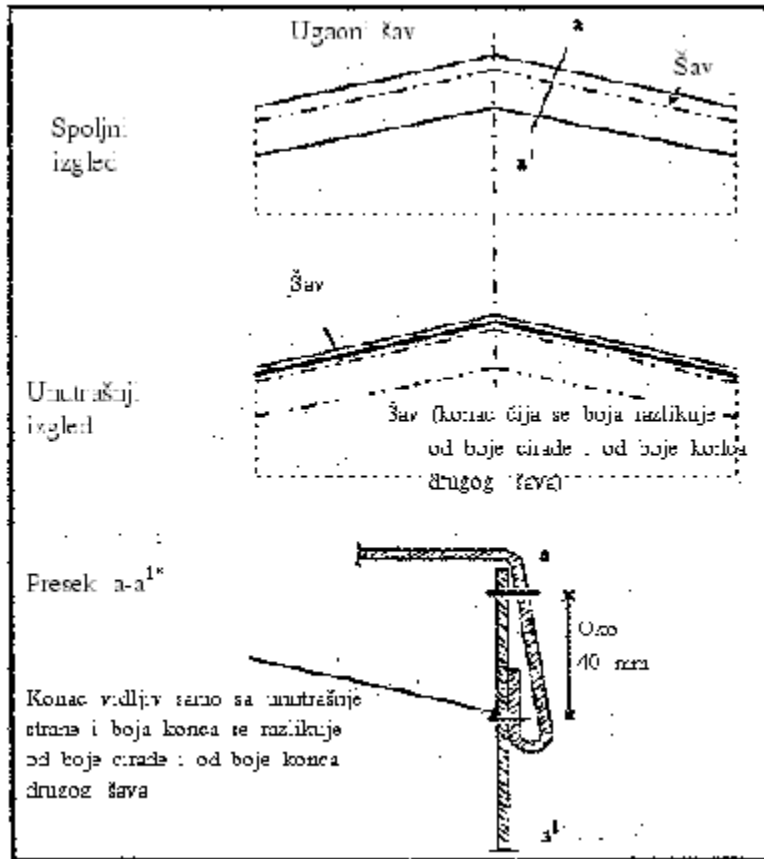

* Ovaj crtež prikazuje gornji deo savijene cirade shodno prilogu 2, član 3. tačka 3.

Crtež br. 3

Cirada napravljena iz više delova spojenih zavarivanjem

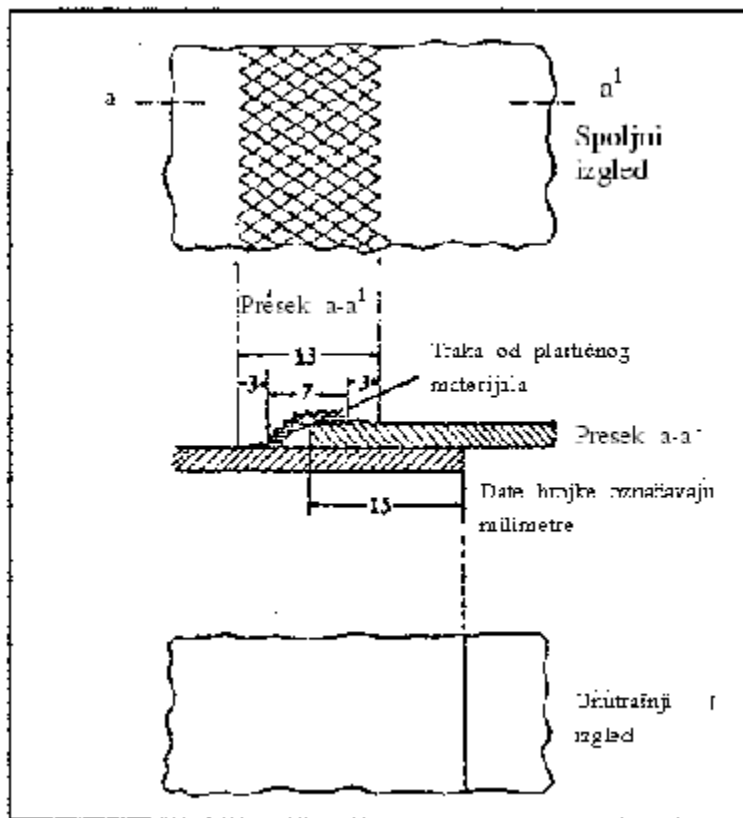

Crtež br. 4

Krpljenje cirade

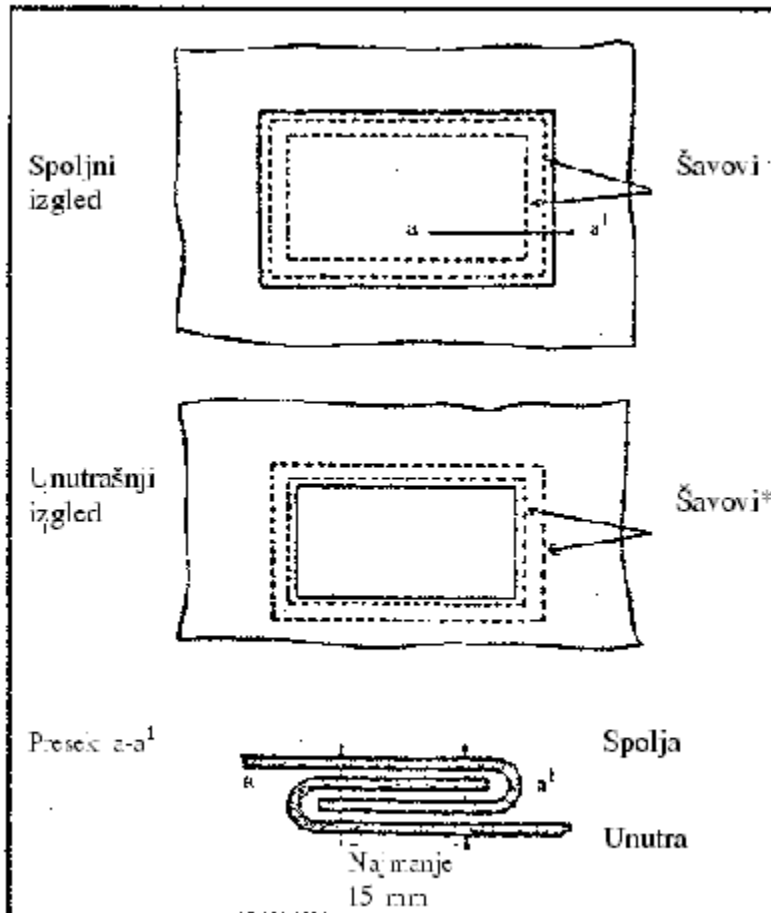

* Boja konca vidljiva sa unutrašnje strane razlikuje se od boje konca vidljivog spolja kao i od boje cijele

Crtež br. 5

Primer metalnog završetka

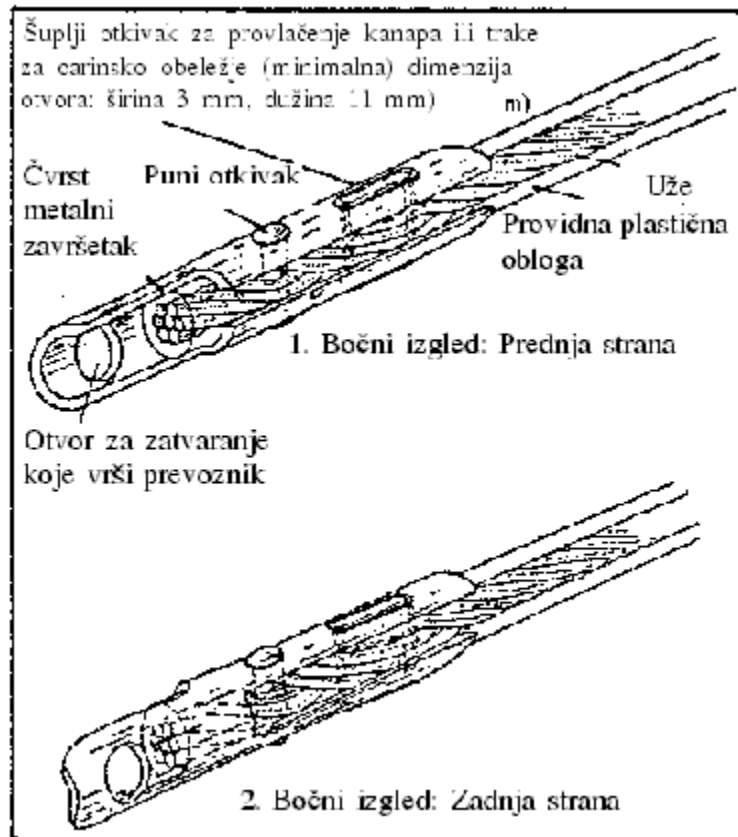

Crtež br. 6

Primer sistema zatvaranja cirade

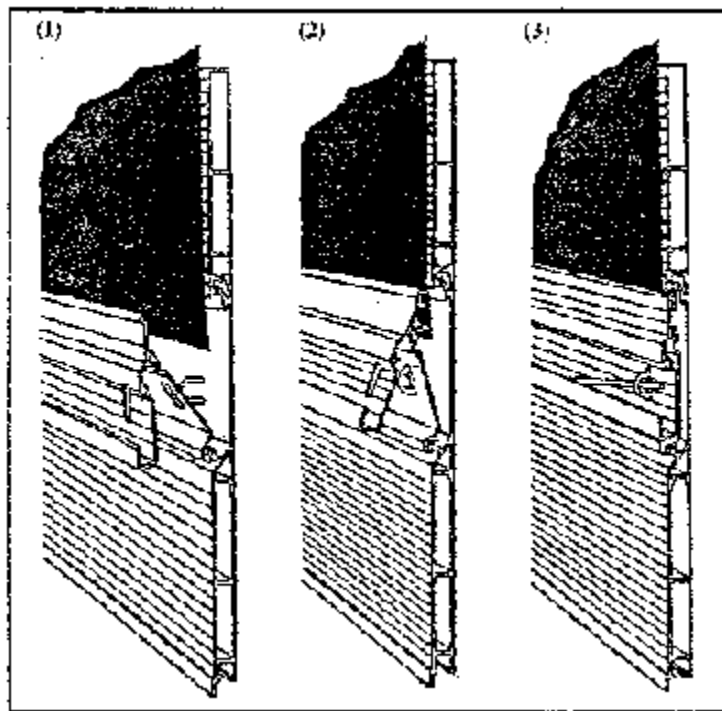

Opis:

Ovaj sistem zatvaranja cirade je prihvatljiv pod uslovom da je opremljen sa najmanje jednom metalnom alkom na svakom kraju vrata. Otvori kroz koje prolazi alka su ovalni i takve veličine da samo dopuštaju da se kroz njih provuče alka. Vidljivi deo metalne alke provlači se najviše za dvostruku debljinu užeta za pričvršćivanje u položaju kada je sistem zatvoren.

Crtež br. 7

Primer cirade pričvršćene na posebno oblikovanom ramu

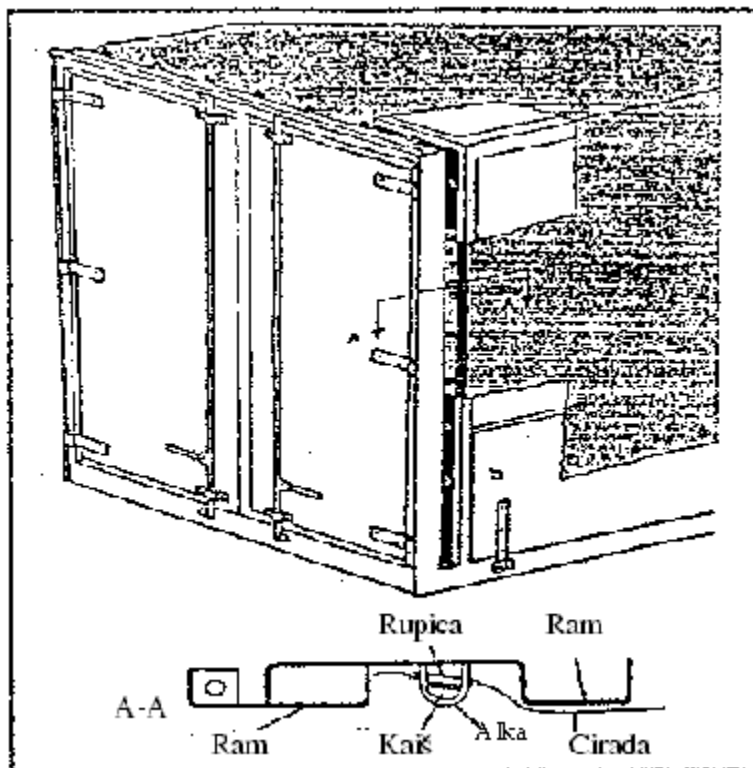

Opis:

Ovaj sistem za pričvršćivanje cirade na vozilo prihvatljiv je pod uslovom da su alke oblikovane u profilu i da se provlače do dubine profila. Širina profila biće što je moguće više sužena.

Crtež br. 8

Sistem zatvaranja cirade kod otvora za utovar i istovar

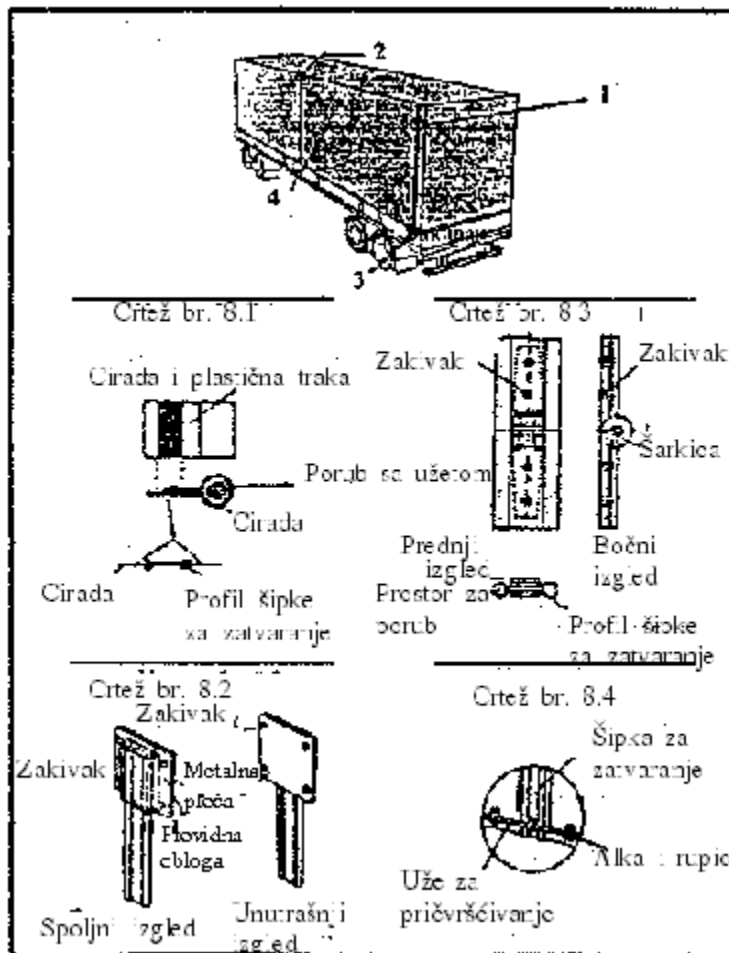

Opis:

Kod ovog sistema zatvaranja, dve ivice na otvorima cirade koji se koriste za utovar i istovar, spajaju se pomoću aluminijumske šipke za zatvaranje. Otvori cirade imaju porub po celoj dužini užeta za zatvaranje (vidi crtež br. 8.1). To sprečava da se uže izvuče iz profila šipke za zatvaranje. Porub će biti sa spoljne strane i biće zavaren u skladu sa prilogom 2 član 3. tačka 4. Konvencije.

Ivice treba da budu provučene kroz otvore profila na aluminijumskoj šipci za zatvaranje i da skliznu u dva uporedna uzdužna kanala koji su zatvoreni sa donje niže strane. Kada je šipka za zatvaranje u svom gornjem položaju ivice cirade su spojene.

Na gornjem kraju otvora, šipka za zatvaranje se zaustavlja providnom plastičnom oblogom koja je nitovanjem pričvršćena za ciradu (vidi crtež br. 8.2). Šipka za zatvaranje sastavljena je iz dva dela spojenih nitovanom šarkicom, što dopušta presavijanje za lako podešavanje i skidanje. Ova šarkica mora biti konstruisana tako da sprečava uklanjanje obrtne osovinice kada se sistem zatvori (videti crtež br. 8.3).

Na donjem delu šipke za zatvaranje nalazi se otvor kroz koji prolazi alka. Otvor je ovalan i takve veličine da tek dopušta da kroz njega prođe alka (videti crtež br. 8.4). Uže za pričvršćivanje biće provučeno kroz ovu alku da osigura šipku za zatvaranje.

Crtež br. 9

Trake od reflektujućeg materijala

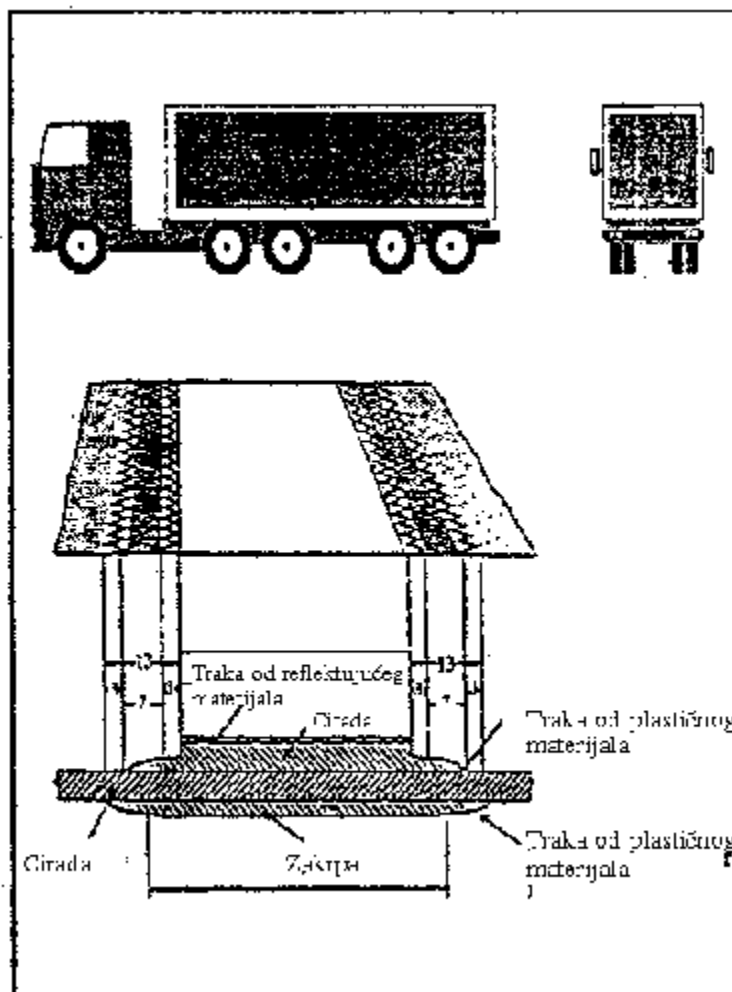

Prilog 3

POSTUPAK ZA ODOBRAVANJE DRUMSKIH VOZILA KOJA ODGOVARAJU TEHNIČKIM USLOVIMA NAVEDENIM U PRAVILIMA IZ PRILOGA 2

OPŠTI DEO

1. Drumska vozila se mogu odobriti u skladu sa jednim od sledećih postupaka:

(a) pojedinačno; ili

(b) prema tipu konstrukcije (serija drumskih vozila).

2. Za odobreno vozilo izdaće se Uverenje o odobrenju koje odgovara standardnom obrascu iz priloga 4. Uverenje će biti štampano na jeziku zemlje u kojoj se izdaje i na francuskom ili engleskom jeziku. Kada organ koji je izdao odobrenje smatra potrebnim, uz Uverenje treba priložiti fotografije ili grafičke prikaze overene od strane tog organa. Taj organ će potom broj takvih dokumenata upisati u rubriku 6 Uverenja o odobrenju.
3. Uverenje o odobrenju treba držati u drumskom vozilu.
4. Svake druge godine drumska vozila treba prijaviti za pregled ili, kada je potrebno radi obnavljanja odobrenja, nadležnim organima zemlje u kojoj je vozilo registrovano ili, ako su u pitanju neregistrovana vozila, nadležnim organima zemlje u kojoj je vlasnik ili korisnik nastanjen.
5. Ukoliko drumsko vozilo više ne odgovara tehničkim uslovima propisanim za njegovo odobravanje, mora se, pre nego što se upotrebi za prevoz robe na osnovu isprave za MDP (karneta TIR), vratiti u stanje koje je opravdalo izdavanje odobrenja, tako da ponovo odgovara pomenutim tehničkim uslovima.
6. Ako se promene osnovne karakteristike drumskog vozila, odobrenje više neće važiti za to vozilo i nadležni organ ga mora obnoviti pre nego što se drumsko vozilo upotrebi za prevoz robe na osnovu isprave za MDP (karneta TIR).
7. Nadležni organi zemlje registracije vozila ili, kada se ne zahteva registracija vozila, nadležni organi zemlje u kojoj je vlasnik ili korisnik vozila nastanjen, mogu, zavisno od slučaja, povući ili obnoviti Uverenje o odobrenju ili izdati novo Uverenje o odobrenju pod uslovima navedenim u članu 14. ove konvencije i tač. 4, 5. i 6. ovog priloga.

POSTUPAK ZA POJEDINAČNO ODOBRAVANJE

8. Vlasnik, korisnik ili predstavnik vlasnika ili korisnika podnosi nadležnom organu zahtev za pojedinačno odobravanje. Nadležni organ će izvršiti pregled vozila koje je prijavljeno u skladu sa opštim pravilima navedenim u tač. 1. do 7. gore i, pošto se uveri da to vozilo ispunjava tehničke uslove propisane u prilogu 2, nakon odobravanja, izdaće Uverenje koje odgovara obrascu iz priloga 4.

POSTUPAK ZA ODOBRAVANJE PREMA TIPU KONSTRUKCIJE (SERIJA DRUMSKIH VOZILA)

9. Kada se drumska vozila proizvode u serijama određenog tipa, proizvođač može zatražiti od nadležnog organa zemlje proizvodnje da mu izda odobrenje prema tipu konstrukcije.
10. Proizvođač će u svom zahtevu navesti identifikacione brojeve ili slova tipa drumskog vozila koje je predmet zahteva.
11. Uz zahtev se prilažu planovi i detaljna specifikacija tipa drumskog vozila koje treba odobriti.

12. Proizvođač daje pismenu izjavu kojom se obavezuje da će:

(a) nadležnim organima staviti na raspolaganje svako drumsko vozilo određenog tipa koje požele da ispituju;

(b) dozvoliti nadležnim organima da pregledaju i druge primerke u bilo kojoj fazi proizvodnje te serije;

(c) obavestiti nadležne organe o svakoj izmeni koncepcije ili specifikacije drumskog vozila, bez obzira na obim, pre nego što se pristupi takvoj izmeni;

(d) označiti drumska vozila, na vidljivom mestu, identifikacionim brojevima ili slovima tog tipa konstrukcije drumskog vozila i rednim brojem vozila u seriji određenog tipa (fabrički broj);

(e) voditi evidenciju o vozilima proizvedenim prema odobrenom tipu konstrukcije.

13. Nadležni organ će navesti koje su to izmene, ako ih uopšte ima, koje se moraju izvršiti na predloženom tipu konstrukcije da bi se moglo izdati odobrenje.

14. Neće se izdati nikakvo tipsko odobrenje prema tipu konstrukcije, dok se nadležni organ, pregledom jednog ili više vozila proizvedenih prema određenom tipu konstrukcije, ne uveri da vozila tog tipa odgovaraju tehničkim uslovima koji su propisani u prilogu 2.

15. Nadležni organ će obavestiti proizvođača pismenim putem o svom rešenju u pogledu odobrenja prema tipu konstrukcije. U rešenju treba da stoji datum i broj. Organ koji je doneo rešenje treba da bude tačno naznačen.

16. Nadležni organ će preduzeti potrebne korake da, za svako vozilo izrađeno shodno odobrenom tipu konstrukcije, izda Uverenje o odobrenju, koje je propisno potpisao.

17. Držalac Uverenja o odobrenju će, pre korišćenja vozila za prevoz robe na osnovu isprave za MDP (karneta TIR), upisati u Uverenje o odobrenju, prema potrebi:

- registarski broj vozila (rubrika br. 1), ili

- kada vozilo ne podleže registraciji, svoje ime i poslovnu adresu (rubrika br. 8).

18. Kada se vozilo koje je odobreno prema tipu konstrukcije izvozi u drugu zemlju koja je strana ugovornica ove konvencije, u toj zemlji se neće zahtevati nikakav dopunski postupak odobravanja za njegov uvoz.

POSTUPAK ZA UNOŠENJE PRIMEDBI U UVERENJE O ODOBRENJU

19. Kada se ustanovi da odobreno vozilo koje vrši prevoz robe na osnovu isprave MDP (karneta TIR) ima veće nedostatke, nadležni organi strana ugovornica mogu ili da ne dozvole da vozilo nastavi vožnju na osnovu isprave za MDP (karneta TIR) na njihovoj

teritoriji ili da to dozvole uz preduzimanje potrebnih mera predostrožnosti u pogledu bezbednosti. Odobreno vozilo mora se, u što kraćem roku, a u svakom slučaju pre nego što se ponovo bude koristilo za prevoz robe na osnovu isprave za MDP (karneta TIR), vratiti u zadovoljavajuće stanje.

20. U oba slučaja carinski organi će u rubriku 10 Uverenja o odobrenju vozila uneti odgovarajuće primedbe. Kada se vozilo vrati u stanje koje opravdava njegovo odobravanje, vozilo treba prijaviti nadležnim organima strane ugovornice koji će obnoviti važnost uverenja time što će u rubriku br. 11 uneti zabelešku kojom se poništavaju ranije primedbe. Vozilo u čijem se uverenju nalazi primedba u rubrici br. 10 upisana na osnovu odredbi prethodne tačke ne može se ponovo koristiti za prevoz robe na osnovu isprave za MDP (karneta TIR), sve dok se ne vrati u zadovoljavajuće stanje i dok se primedba u rubrici br. 10 ne poništi na gore naveden način.

21. Uz svaku takvu primedbu u uverenju nalaziće se datum i overa nadležnih organa.

22. Kada se na vozilu ustanove nedostaci koji su, po mišljenju carinskih organa, od manjeg značaja i da ne predstavljaju opasnost za mogućnost krijumčarenja, može se odobriti dalja upotreba tog vozila za prevoz robe na osnovu isprave za MDP (karneta TIR). Držalac Uverenja o odobrenju biće obavešten o tim nedostacima i on će u razumnom roku vratiti svoje vozilo u zadovoljavajuće stanje.

Prilog 4
OBRAZAC UVERENJA O ODOBRENJU ZA DRUMSKA
VOZILA

UVERENJE O ODOBRENJU
drumskog vozila za prevoz robe
pod carinskim obeležjem

Uverenje br.

Konvencija za MDP (TIR) od 14. novembra 1975.

Izdao:

(nadležni organ)

<p>PODACI</p> <p>1. Registarska oznaka _____</p> <p>2. Vrsta vozila _____</p> <p>3. Broj šasije _____</p> <p>4. Trgovački znak (ili naziv proizvođača) _____</p> <p>5. Ostali podaci _____</p> <p>6. Broj priloga _____</p>	Uver																				
<p>7. ODOBRENJE</p> <p><input type="checkbox"/> pojedinačno odobrenje*</p> <p><input type="checkbox"/> odobrenje za seriju*</p> <p>Ovlašćenje br. (ako postoji) _____</p> <p>Mesto _____</p> <p>Datum _____</p> <p>Potpis _____</p>	Važi																				
<p>8. DRŽALAC, (proizvođač, vlasnik ili vozač) (samo za neregistrovana vozila)</p> <p>Naziv (ime) i adresa _____</p> <p>_____</p>																					
<p>9. PRODUŽENJA</p> <table border="1" style="width: 100%; border-collapse: collapse;"> <tr> <td style="width: 30%;">Važi do</td> <td style="width: 30%;"></td> <td style="width: 30%;"></td> <td style="width: 10%;"></td> </tr> <tr> <td>Mesto</td> <td></td> <td></td> <td></td> </tr> <tr> <td>Datum</td> <td></td> <td></td> <td></td> </tr> <tr> <td>Potpis</td> <td></td> <td></td> <td></td> </tr> <tr> <td>Pečat</td> <td></td> <td></td> <td></td> </tr> </table>		Važi do				Mesto				Datum				Potpis				Pečat			
Važi do																					
Mesto																					
Datum																					
Potpis																					
Pečat																					

* upisati 'x'

Videti "Važne napomene" na strani 4

PRIMEDBE (samo za službenu upotrebu)

Uverenje broj

10. Uočeni nedostaci		11. Otklanjanje nedostataka
Organ	Pečat	Organ
Potpis		Potpis
10. Uočeni nedostaci		11. Otklanjanje nedostataka
Organ	Pečat	Organ
Potpis		Potpis
10. Uočeni nedostaci		11. Otklanjanje nedostataka
Organ	Pečat	Organ
Potpis		Potpis
12. Druge primedbe		

Videti "Važne napomene" na strani 4

Važna napomena:

1. Kada organ koji je izdao odobrenje smatra to potrebnim, uz Uverenje o odobrenju će se priložiti fotografije ili grafički prikazi overeni od strane tog organa. Broj tih dokumenata će taj organ zatim upisati u rubriku br. 6 Uverenja.
2. Uverenje o odobrenju treba držati u drumskom vozilu. To mora biti original uverenja a ne fotokopija.
3. Drumaska vozila treba svake druge godine prijaviti, u svrhe pregleda ili gde je to potrebno, radi obnavljanja odobrenja, nadležnim organima zemlje u kojoj je vozilo

registrovano ili, ako su u pitanju neregistrovana vozila, nadležnim organima zemlje u kojoj je vlasnik ili korisnik nastanjen.

4. Ako drumsko vozilo više ne ispunjava tehničke uslove propisane za njegovo odobravanje, ono će pre nego što može da se koristi za prevoz robe na osnovu isprave za MDP (karneta TIR) biti vraćeno u stanje koje je opravdalo njegovo odobravanje kako bi ponovo odgovaralo navedenim tehničkim uslovima.

5. Ako se izmene bitne karakteristike drumskog vozila, odobrenje više neće važiti za to vozilo i nadležni organ treba da izda novo uverenje pre nego što se drumsko vozilo može koristiti za prevoz robe na osnovu isprave za MDP (karneta TIR).

Prilog 5 TABLICE SA NATPISOM "TIR"

1. Dimenzije tablica su 250 mm x 400 mm.

2. Slova TIR, napisana velikim slovima, latinicom, visine su 200 mm, a njihova širina je najmanje 20 mm. Slova su bele boje na plavoj podlozi.

Prilog 6 OBJAŠNJENJA

Uvodne napomene

(i) U skladu sa odredbom člana 43. Konvencije, objašnjenjima se tumače pojedine odredbe Konvencije i njenih priloga. Objašnjenjima se, takođe, opisuju pojedine preporučene radnje.

(ii) Objašnjenjima se ne menjaju odredbe ove konvencije, niti njenih priloga. Svrha im je da se samo što tačnije objasni sadržaj, značenje i delokrug odredbi i priloga.

(iii) U pogledu odredbi člana 12. Konvencije i priloga 2 koji se odnosi na tehničke uslove za odobrenje drumskog vozila za prevoz pod carinskim obeležjem objašnjenjima se naročito bliže utvrđuju konstrukciona rešenja koja strane ugovornice treba da prihvate prilikom primene ovih odredaba. Objašnjenjima se, takođe, ukazuje koja konstrukciona rešenja ne odgovaraju tim odredbama.

(iv) Objašnjenja predstavljaju sredstvo pomoću koga se odredbe Konvencije i njenih priloga mogu primenjivati uzevši u obzir razvoj tehnologije i zahteve ekonomičnosti.

0	OSNOVNI TEKST KONVENCIJE
0.1.	Član 1
0.1(f)	Naknade i troškovi izuzeti u članu 1(f) znače svi iznosi, osim uvoznih ili izvoznih dažbina i poreza, koje strane ugovornice naplaćuju prilikom ili u vezi sa uvozom ili izvozom. Ovi iznosi su ograničeni na iznos približnih troškova za učinjene usluge i ne predstavljaju posrednu zaštitu domaćih proizvoda ili

porez na uvoz ili izvoz u fiskalne svrhe. Te naknade i troškovi obuhvataju, između ostalog, plaćanja koja se odnose na:

- uverenja o poreklu, ukoliko se ona zahtevaju za tranzit;
- analize koje vrše carinske laboratorije u cilju kontrole;
- carinsku kontrolu i ostale postupke carinjenja, koji se vrše van radnog vremena ili van carinarnica;
- sanitarnu, veterinarsku ili fitopatološku kontrolu.

0.1(j) Izraz "prenosiva karoserija" znači odeljak za robu, koji nema uređaj za pokretanje i koji je izrađen za prevoz na drumskom vozilu i čija je šasija, zajedno sa donjim okvirom konstrukcije, specijalno podešena za tu svrhu. On, takođe, obuhvata i izmenljivu konstrukciju koja predstavlja odeljak za robu izrađen posebno za kombinovani prevoz drumom i železnicom.

0.1(j)(i) Izraz "delimično zatvoren" upotrebljen za opremu u članu 1. tačka (j) (i) odnosi se na opremu koja se obično sastoji od poda i nadgradnje, koja ograđuje odeljak za robu, jednak prostoru zatvorenog kontejnera. Nadgradnja se obično pravi od metalnih delova koji obrazuju okvir kontejnera. Kontejneri ovog tipa mogu, takođe, da obuhvataju jednu ili više bočnih ili prednjih stranica. U nekim slučajevima reč je samo o krovu koji je postavljen iznad poda i pridržava se pomoću uspravnih gredica. Ova vrsta kontejnera naročito se koristi za prevoz kabaste robe (npr. motorna vozila).

0.2 Član 2

0.2-1. Član 2. predviđa da se poslovi prevoza koji se obavljaju na osnovu isprave za MDP (karneta TIR) mogu započeti i završiti u istoj zemlji, pod uslovima da se jedan deo puta obavi na stranom području. U takvim slučajevima ništa ne sprečava carinske organe zemlje polaska da uz ispravu za MDP (karnet TIR) zahtevaju i nacionalnu ispravu, kojom se obezbeđuje ponovni uvoz robe bez plaćanja carine. Međutim, preporučuje se da carinski organi ne insistiraju na upotrebi te isprave, već da umesto nje prihvate odgovarajuću overu na ispravi za MDP (karnetu TIR).

0.2-2. Odredbe ovog člana dopuštaju da se roba prevozi na osnovu isprave za MDP (karneta TIR) i kada se samo jedan deo puta obavlja drumom. Njima nije precizirano koji deo puta mora da se obavi drumom, dovoljno je da to bude na delu puta između početka i završetka MDP prevoza. Međutim, može se desiti da se iz nepredviđenih razloga, bilo trgovačke prirode bilo zbog udesa, nijedan deo puta ne može obaviti drumom, uprkos namere pošiljaoca na početku putovanja. U takvim izuzetnim slučajevima, strane ugovornice mogu prihvatiti ispravu za MDP (karnet TIR), a odgovornost udruženja garanta će ostati na snazi.

0.5. Član 5

Ovaj član ne isključuje pravo na pregled roba na licu mesta, ali naglašava da broj tih pregleda treba da bude ograničen. Međunarodni postupak sa ispravom za MDP (karnetom TIR), u stvari, obezbeđuje veću zaštitu nego što je pružaju nacionalni postupci. Prvo, podaci o robi navedeni u ispravi za MDP (karnetu TIR) moraju da se slažu sa podacima iz carinskih isprava koje se mogu zahtevati u zemlji polaska. Osim toga, tranzitne zemlje i zemlje odredišta zaštićene su kontrolama koje se obavljaju prilikom otpreme i koje overavaju carinski organi polazne carinarnice (vidi napomenu uz član 19).

0.6.2 Član 6 - tačka 2

Carinski organi određene zemlje, na osnovu odredbi ove tačke, mogu

odobriti više od jedno udruženje s tim što ta udruženja preuzimaju solidarnu odgovornost koja proizlazi iz poslova prevoza koji se obavljaju uz korišćenje isprave za MDP (karneta TIR), koju je izdalo to udruženje ili su je izdala odgovarajuća udruženja.

0.6.2 bis. Odnos između međunarodne organizacije i udruženja, njenih članova, definiše se pismenim sporazumom o funkcionisanju međunarodnog garantnog sistema.

0.8.2 Član 8 - tačka 2

Odredbe ovog stava primenjivaće se kada, u slučaju nepravilnosti pomenutih u članu 8. tačka 1, zakoni i propisi strane ugovornice zahtevaju naplatu iznosa koji nisu uvozne ili izvozne dažbine ili porezi, kao što su administrativne i druge novčane kazne. Međutim, iznos koji treba naplatiti neće biti viši od iznosa uvoznih ili izvoznih dažbina i poreza koji bi bili naplativi kada bi roba bila uvezena u skladu sa odgovarajućim carinskim propisima, s tim što ovaj iznos može biti uvećan zateznim kamatama.

0.8.3 Član 8 - tačka 3

Carinskim organima se preporučuje da najviši iznos koji se može zahtevati od udruženja garanta ograniče na iznos u vrednosti do 50.000 USD po jednoj ispravi za MDP (karnetu TIR).

U slučaju prevoza alkohola i duvana, prema dole navedenim pojedinostima i kada njihove količine prelaze niže označene nivoe, carinskim organima se preporučuje da povećaju iznos koji se zahteva od udruženja garanta do 200.000 USD:

- (1) Nedenaturisan etil-alkohol alkoholne jačine 80% zapr. ili jači (šifra HS 22.07.10).
- (2) Nedenaturisan etil-alkohol alkoholne jačine manje od 80% zapr.; rakije, likeri i ostala alkoholna pića; složeni alkoholni proizvodi za proizvodnju pića (šifra HS 22.08).
- (3) Cigare, cigarilosi i cigarete, koje sadrže duvan (šifra HS 24.02.10).
- (4) Cigarete koje sadrže duvan (šifra HS 24.02.20).
- (5) Duvan za pušenje, sa dodatkom ili bez dodatka zamene duvana u bilo kom odnosu (šifra HS 24.03.10).

Preporučuje se da najviši iznos koji se može zahtevati od udruženja garanta bude ograničen do 50.000 USD, ukoliko nisu premašene sledeće količine duvana i alkohola za:

- (1) 300 litara,
- (2) 500 litara,
- (3) 40.000 komada,
- (4) 70.000 komada,
- (5) 100 kilograma.

Tačne količine (litara, komada, kilograma) napred navedenih kategorija duvana i alkohola moraju se upisati u spisak robe isprave za MDP (karneta TIR).

0.8.5 Član 8 - tačka 5

Ako se udruženju garantu postavi pitanje za robu koja nije upisana u ispravi za MDP (karnetu TIR), zainteresovana uprava navešće činjenice na kojima zasniva svoje mišljenje da se ta roba nalazila u plombiranom delu drumskog vozila ili plombiranom kontejneru.

0.8.6 Član 8 - tačka 6

1. U nedostatku pojedinosti u ispravi za MDP (karnetu TIR), koje su dovoljne da omoguće utvrđivanje iznosa za naplatu za određenu robu, zainteresovane strane mogu podneti dokaz o pravoj prirodi te robe.

2. Ako se ne pruži dokaz, dažbine i porezi će se naplatiti po najvećoj stopi koja se primenjuje na robu obuhvaćenu u ispravi za MDP (karnetu TIR), a ne po jedinstvenoj stopi, bez obzira na vrstu robe.

0.8.7. Član 8 - tačka 7

Da bi nadležni organi mogli da zahtevaju naplatu od neposredno odgovornog ili odgovornih lica, među merama koje bi trebalo da preduzmu je da barem dostave obaveštenje o nerazduženju posla MDP i/ili da zahtev za naplatu prosledi držaocu isprave za MDP (karneta TIR).

0.10. Član 10

Smatraće se da je potvrda o okončanju posla MDP dobijena protivzakonito ili prevarom kada je posao MDP izvršen korišćenjem odeljka za robu ili kontejnera koji su adaptirani u svrhe zloupotrebe, ili kada su otkrivene takve protivzakonitosti kao što su upotreba lažnih ili netačnih isprava, zamena robe, pokušaj povrede carinskih obeležja ili kada je potvrda o razduženju pribavljena drugim nezakonitim sredstvima.

0.11. Član 11

0.11-1 Pored obaveštenja udruženju garantu, carinski organi bi, takođe, trebali da, što je pre moguće, obaveste držaoca isprave za MDP (karneta TIR) da posao MDP nije razdužen. To može da se uradi u isto vreme kada se dostavlja obaveštenje udruženju garantu.

0.11-2 Prilikom odlučivanja da li robu ili vozilo pustiti ispod carinskog nadzora ili ne, carinski organi ne bi trebalo da se rukovode činjenicom da je udruženje garant odgovorno za plaćanje dažbina, poreza i zateznih kamata za držaoca isprave kada imaju druga sredstva pravne zaštite interesa za koje su odgovorni.

0.11-3 Ako se od udruženja garanta zatraži da, u skladu sa članom 11, plati iznose navedene u članu 8. tač. 1. i 2. i ako u roku od tri meseca koji je propisan Konvencijom, udruženje garant to ne učini, nadležni organi mogu, prilikom potraživanja pomenutih iznosa, da se pozovu na nacionalne propise, pošto je u takvim slučajevima reč o povredi ugovora o garanciji koji je udruženje garant zaključilo na osnovu nacionalnog zakona.

0.15. Član 15

Mogu da se pojave izvesni problemi u slučaju kada se za vozila koja ne podležu registraciji, kao u nekim zemljama prikolice ili poluprikolice, ne zahteva carinska isprava za privremeni uvoz. U tom slučaju mogu se primeniti odredbe člana 15. s tim da carinski organi obezbede odgovarajuću zaštitu evidentiranjem podataka o tim vozilima (proizvodnja i brojevi), na kuponima 1 i 2 isprave za MDP (karneta TIR) koje koriste zainteresovane zemlje kao i na odgovarajućim talonima (priznanicama).

0.17. Član 17

0.17-1 Odredba da se u spisku robe koja se prevozi na osnovu isprave za MDP (karneta TIR), mora odvojeno navesti sadržaj svakog vozila u skupu vozila ili svakog kontejnera, ima jedino za cilj uprošćavanje carinskog pregleda sadržaja vozila ili kontejnera. Stoga ovu odredbu ne treba tumačiti kruto, tako da se svako odstupanje između stvarnog sadržaja vozila ili kontejnera i sadržaja upisanog u spisak robe ne smatra povredom odredbi Konvencije.

	Ako prevoznik podnese nadležnom organu dokaze da sva roba koja je upisana u spisak robe odgovara ukupnoj količini robe utovarene na skup vozila ili u kontejnere, koja se prevozi na osnovu isprave za MDP (karneta TIR), bez obzira na odstupanje, to se po pravilu neće smatrati povredom carinskih zahteva.
0.17-2	U slučaju selidbenih stvari može se primeniti postupak predviđen u tački 10(c) Pravila za upotrebu isprave za MDP (karneta TIR), s tim da se spisak ovih stvari svede na razumnu meru.
0.18.	Član 18
0.18-1	Za nesmetano funkcionisanje postupka MDP od suštinskog je značaja da carinski organi jedne zemlje odbiju da izlaznu carinarnicu naznače kao određenu carinarnicu za posao prevoza koji se nastavlja u susednoj zemlji, koja je takođe strana ugovornica ove konvencije, ukoliko ne postoje posebni razlozi koji taj zahtev opravdavaju.
0.18-2	1. Roba mora biti utovarena tako da se pošiljka, koja će se istovariti u prvom mestu istovara, može skinuti sa vozila ili kontejnera, a da pri tom nije potrebno istovariti ostale pošiljke, koje će se istovariti u drugim mestima istovara. 2. Kada posao prevoza obuhvata istovar u više od jedne carinarnice, neophodno je da se, posle delimičnog istovara, podatak o tome unese u rubriku 12 u svim preostalim spiskovima robe u ispravi za MDP (karnetu TIR) i da se istovremeno na ostalim kuponima kao i na njihovim odgovarajućim talonima (priznanicama) unese podatak o novopostavljenim obeležjima.
0.19.	Član 19
	Zahtev da polazna carinarnica treba da proveri ispravnost spiska robe obuhvata potrebu da se proveri da li se podaci iz spiska robe podudaraju sa podacima u izvoznim ispravama kao i u prevoznim ili drugim trgovačkim ispravama koje se odnose na tu robu. Polazna carinarnica će, takođe, morati da izvrši i pregled robe. Polazna carinarnica, takođe, mora, pre stavljanja obeležja, da proveri stanje vozila ili kontejnera, a u slučaju vozila ili kontejnera sa cirađom, stanje cirađe i pribora za pričvršćivanje cirađe, pošto ta oprema nije obuhvaćena Uverenjem o odobrenju.
0.20	Član 20
	Prilikom određivanja rokova za prevoz robe u svom području, carinski organi moraju, između ostalog, da vode računa i o propisima kojih se prevoznici moraju pridržavati, a koji se odnose na radno vreme i na obavezan odmor za vozače drumskih vozila. Preporučuje se da ti organi koriste svoje pravo za određivanje pravca putovanja, samo kada smatraju da je to preko potrebno.
0.21-1	Član 21
	Odredbe ovog člana ne osporavaju pravo carinskim organima da, osim zapečaćenog odeljka za robu, izvrše pregled i ostalih delova vozila.
0.21-2	Ulazna carinarnica može da vrati prevoznika u izlaznu carinarnicu susedne zemlje, ukoliko utvrdi da ta carinarnica nije sprovedla postupak carinjenja ili da postupak carinjenja nije izvršen na propisan način. U takvim slučajevima ulazna carinarnica u ispravu za MDP (karnet TIR) unosi napomenu za odnosnu izlaznu carinarnicu.
0.21-3	Ako carinski organi u toku pregleda uzmu uzorke robe, oni bi trebalo da u spisak robe u ispravi za MDP (karnetu TIR) unesu napomenu sa potpunim podacima o uzetoj robi.

0.28.	<p>Član 28</p> <p>Korišćenje isprave za MDP (karneta TIR) mora da se ograniči samo u svrhe za koje je i namenjena, odnosno za poslove tranzita robe. Isprava za MDP (karnet TIR), ne sme se, na primer, koristiti za uskladištenje robe pod carinskim nadzorom u mestu odredišta.</p>
0.29.	<p>Član 29</p> <p>Za drumska vozila ili kontejnere koji prevoze tešku ili kabastu robu, ne zahteva se Uverenje o odobrenju. Bez obzira na to, polazna carinarnica je dužna da utvrdi da li su ispunjeni i ostali uslovi predviđeni ovim članom za ovu vrstu posla prevoza. Carinarnice drugih strana ugovornica prihvatiće rešenje polazne carinarnice, ukoliko, po njihovom mišljenju, ono nije u očiglednoj suprotnosti sa odredbama člana 29.</p>
0.38.1.	<p>Član 38 - tačka 1</p> <p>Preduzeće ne bi trebalo isključiti iz sistema MDP zbog toga što je prekršaj učinio jedan od njegovih vozača, bez znanja uprave.</p>
0.39.	<p>Član 39</p> <p>Izraz "greške počinjene iz nehata" treba uzeti u značenju radnji koje su, iako nisu počinjene sa predumišljajem ili uz poznavanje činjenica, rezultat ne preduzimanja razumnih i potrebnih mera za obezbeđenje tačnosti podataka u svakom pojedinačnom slučaju.</p>
0.45.	<p>Član 45</p> <p>Stranama ugovornicama se preporučuje da otvore što veći broj carinarnica, kako na granici tako i u unutrašnjosti, za poslove MDP.</p> <p style="text-align: center;">1 PRILOG 1</p>
1.1. 1.10(c)	<p>Član 1</p> <p>Pravila za upotrebu isprave za MDP (karneta TIR)</p> <p>Tovarni listovi pridodati spisku robe</p> <p>Br. 10(c) pravila za upotrebu isprave za MDP (karneta TIR) dozvoljava korišćenje tovarnih listova kao priloga ispravi za MDP (karnetu TIR) čak i kad bi inače bilo dovoljno prostora u spisku robe da se upiše sva roba koja se prevozi. Međutim, ovo je dopušteno samo ako tovarni listovi sadrže sve pojedinosti koje se zahtevaju u spisku robe u jasnoj i prepoznatljivoj formi i da su u skladu sa ostalim odredbama Pravila 10(c).</p> <p style="text-align: center;">2 PRILOG 2</p>
2.2. 2.2.1(a)	<p>Član 2</p> <p>Tačka 1(a) - Spajanje sastavnih delova</p> <p>(a) Kada se koriste sredstva za spajanje (zakivci, zavrtnji, nitne i otkivci itd.), dovoljan broj tih spojnika mora da se stavi sa spoljne strane, da poprečno prolaze kroz spojene sastavne delove, da prodru unutra i tamo budu čvrsto pričvršćene (npr. zakivanjem, zavarivanjem, nitnovanjem i pričvršćivanjem zavrtnja i otkivanjem ili zavarivanjem na maticu). Međutim, uobičajeni zakivci (npr. zakivci čije postavljanje zahteva rukovanje s obe strane spoja sastavnih delova) mogu se takođe umetnuti sa unutrašnje strane.</p> <p>Bez obzira na gore izloženo, podovi odeljka za robu mogu se pričvrstiti pomoću zavrtnja koji sami narezuju navoje ili samobušećih zakivaka ili zakivaka koji se umeću pomoću eksplozivnih punjenja, ili klinova koji se pneumatski ukucavaju kada se postavljaju sa unutrašnje strane i prolaze pod pravim uglom kroz pod i metalne poprečne nosače ispod poda, pod uslovom</p>

da neki od njihovih završetaka budu pričvršćeni i poravnani sa nivoom spoljnog dela poprečnog nosača ili da su na njega zavareni, izuzev kod zavrtnja koji sami narezuju.

(b) Nadležni organ će odrediti koje spojnice i koliko spojnica mora da odgovara zahtevima navedenim pod (a) ovog objašnjenja; on će to učiniti kada utvrdi da se sastavni delovi, koji su spojeni na takav način, ne mogu ukloniti i zameniti bez ostavljanja vidljivih tragova. Izbor i postavljanje drugih spojnica ne podleže nikakvom ograničenju.

(c) Spojnice koje mogu da se uklone ili zamene s jedne strane bez ostavljanja vidljivih tragova, na primer, one koje ne zahtevaju rukovanje sa obe strane sastavnih delova da bi se spojile, neće se dozvoliti na osnovu (a) ovog objašnjenja. Takve spojnice su, na primer, zakivci koji se proširuju, slepi zakivci i slično.

(d) Gore opisan način spajanja primenjivaće se na specijalna vozila, na primer na izolovana vozila, vozila hladnjače i vozila cisterne, ukoliko ista nisu u suprotnosti sa tehničkim zahtevima koje takva vozila moraju da ispunjavaju, s obzirom na njihovu upotrebu. Kada, iz tehničkih razloga, nije praktično da se ti delovi učvrste na način opisan pod (a) ovog objašnjenja, sastavni delovi moraju da se povežu pomoću spojnica navedenih pod (c) ovog objašnjenja, pod uslovom da se spojnicama koje se koriste s unutrašnje strane stranice ne može spolja prići.

2.2.1(b)

Tačka 1(b) - Vrata i ostali sistemi za zatvaranje

(a) Okov na koji mogu da se postave carinska obeležja mora biti:

(i) pričvršćen zavarivanjem ili sa najmanje dve spojnice koje su u skladu sa odredbama pod (a) objašnjenja 2.2.1(a); ili

(ii) izrađen tako da, kada se odeljak za robu zatvori i zapečati, okov ne može da se ukloni bez ostavljanja vidljivih tragova. On takođe mora:

(iii) da sadrži otvore od najmanje 11 mm prečnika ili proreze dužine od najmanje 11 mm i širine 3 mm; i

(iv) da pruži istu sigurnost, bez obzira na vrstu obeležja koje se koristi.

(b) Šarke sa osnovicom, uzdužne šarke na traku, osovinice šarki i ostali okovi za držanje vrata i sličnih predmeta moraju biti obezbeđeni u skladu sa zahtevima pod (a) (i) i (ii) ovog objašnjenja. Pored toga, razni delovi tih okova (na primer ploče na šarkama, osovinice ili kolena), pod uslovom da su neophodni da garantuju carinsko obezbeđenje odeljka za robu, treba da budu tako podešeni da se, kada je odeljak za robu zatvoren i zapečaćen, ne mogu ukloniti i rastaviti bez ostavljanja vidljivih tragova (vidi crtež br. 1 a uz prilog 6)

Međutim, kada se tom okovu ne može pristupiti sa spoljne strane, kada se vrata ili slično zatvore i zapečate, dovoljno je da se ta vrata ne mogu otkaçiti sa šarki ili sličnog okova, a da ne ostanu vidljivi tragovi. Kada vrata ili drugi okov za zatvaranje imaju više od dve šarke, potrebno je da se učvrste samo dve šarke koje su najbliže obodima vrata i to u skladu sa uslovima pod (a) (i) i (ii), gore.

(c) U izuzetnim slučajevima, kada vozila imaju izolovan odeljak za robu, okov za carinska obeležja, šarke i drugi okovi, čije uklanjanje omogućava pristup u unutrašnjost odeljka za robu ili prostora u koji bi se roba mogla sakriti, mogu se pričvrstiti na vrata takvih odeljaka za robu pomoću sledećih sistema:

(i) kompleta zakivaka ili kompleta zavrtnja, koji se umeću spolja, ali koji inače ne ispunjavaju zahteve iz gore navedenog objašnjenja 2.2.1 (a) pod (a), pod uslovom da su:

krajevi kompleta zakivaka ili kompleta zavrtnja pričvršćeni za ploču sa navojima ili za sličan okov koji je postavljen iza spoljnog sloja ili slojeva konstrukcije vrata; i

glave odgovarajućeg kompleta zakivaka ili kompleta zavrtnja zavarene na okov za carinska obeležja, šarke, itd. tako da su potpuno deformisane i da se kompleti zakivaka ili kompleti zavrtnja ne mogu ukloniti bez ostavljanja vidljivih tragova pokušaja (vidi crtež br. 1 uz prilog 6);

(ii) spojnica umetnutih sa unutrašnje strane konstrukcije izolovanih vrata pod uslovom da:

su zavrtanj za pričvršćivanje i upuštena podloška za obezbeđenje spojnice spojeni pneumatskim ili hidrauličnim alatom i da su pričvršćeni iza pločice ili sličnog dela postavljenog između spoljnog dela konstrukcije vrata i izolacije i da zavrtanj za pričvršćivanje nije pristupačan sa unutrašnje strane odeljka za robu; i

je dovoljan broj upuštenih podložaka za obezbeđenje i zavrtnja za pričvršćivanje zajedno zavareno i da se spojnica ne može ukloniti bez ostavljanja vidljivih tragova pokušaja (videti crtež br. 5 uz prilog 6)

Pod izrazom "izolovan odeljak za robu" podrazumevaju se odeljci za robu sa uređajima za rashlađivanje ili izolovani odeljci za robu.

(d) Vozila koja imaju veći broj sredstava za zatvaranje, kao što su ventili, slavine, poklopci otvora, obodnice cevi i slično, moraju biti tako konstruisana da se drži minimalan broj carinskih obeležja. U tom cilju, susedna sredstva za zatvaranje moraju se međusobno tako povezati da može da se stavi samo jedno carinsko obeležje ili moraju da imaju poklopac koji ima istu svrhu.

(e) Vozila sa krovovima na otvaranje moraju biti tako konstruisana da se omogućava postavljanje minimuma carinskih obeležja.

2.2.1(c) -1 Tačka 1(c) - Otvori za provetravanje

(a) Njihova najveća dimenzija ne sme, uglavnom, da bude veća od 400 mm.

(b) Otvori koji dopuštaju direktan pristup odeljku za robu moraju biti zatvoreni:

(i) sitnom žičanom mrežom ili perforiranim metalnim pregradama (najveća dimenzija rupica 3 mm u oba slučaja) i zaštićeni zavarenom metalnom rešetkom (najveća dimenzija rupica 10 mm); ili

(ii) jednostrano perforiranom metalnom tablom zadovoljavajuće jačine (najveće dimenzije rupica 3 mm; debljina table najmanje 1 mm).

(c) Otvori koji ne dopuštaju direktan pristup odeljku za robu (na primer, zbog sistema nadstrešnice ili zaštitne pregrade) moraju biti opremljeni priborom pomenutim pod (b), kod kojih dimenzije rupica mogu biti 10 mm (kod žičane mreže ili metalne ploče) i 20 mm (kod metalne rešetke).

(d) Kada se otvori nalaze na ciradi, pribori navedeni pod (b) ovog objašnjenja moraju biti propisani. Međutim, biće dozvoljen pribor za zatvaranje u obliku perforirane metalne ploče koja se postavlja spolja kao i žičane ili neke druge mreže koja se postavlja sa unutrašnje strane.

(e) Mogu se dozvoliti istovetni pribori koji nisu od metala, pod uslovom da su otvori odgovarajućih dimenzija i da je materijal koji je upotrebljen za pribor

dovoljno jak da spreči naknadno proširenje otvora bez vidljivog oštećenja. Osim toga, ne sme biti moguće da se otvor za provetravanje zamenjuje rukovanjem samo sa jedne strane cirade.

(f) Otvori za provetravanje mogu se snabdeti zaštitnim priborom. On će se obezbediti na ciradi tako da omogući carinski pregled otvora. Ovaj zaštitni pribor biće osiguran na ciradi na razdaljini od najmanje 5 cm od mreže na otvoru za provetravanje.

2.2.1(c) - 2 Tačka 1(c) - Otvori za isušivanje

(a) Njihova najveća dimenzija ne sme, u principu, da prelazi 35 mm.

(b) Otvori koji dopuštaju direktan pristup odeljku za robu moraju biti opremljeni priborom opisanim pod (b) objašnjenja 2.2.1(c)-1 koje se odnosi na otvore za provetravanje.

(c) Kada otvori za isušivanje ne dopuštaju direktan pristup odeljku za robu pribori navedeni pod (b) ovog objašnjenja neće biti propisani, pod uslovom da su otvori opremljeni pouzdanim sistemom zaštitnih pregrada koji je lako pristupačan s unutrašnje strane odeljka za robu.

2.2.3. Sigurnosno staklo

Smatraće se da je staklo sigurnosno ako ne postoji rizik njegovog uništenja usled bilo kog uobičajenog faktora koji se pojavljuje u normalnim uslovima korišćenja vozila. Staklo mora nositi oznaku koja označava sigurnost stakla.

2.3. Član 3

2.3.3. Tačka 3 - Cirade napravljene iz više delova

(a) Kada se cirada sastoji iz više delova, ti delovi se mogu izraditi od različitih materijala koji odgovaraju odredbama priloga 2 člana 3. tačke 2.

(b) Prilikom izrade cirade dozvoljeno je svako spajanje delova koje garantuje adekvatnu sigurnost, pod uslovom da su ti delovi spojeni u skladu sa zahtevima iz priloga 2 člana 3.

2.3.6(a) - 1 Tačka 6(a) - Vozila sa kliznim alkama

Metalne alke koje klize na metalnim šipkama pričvršćenim za vozila odobravaju se u smislu ove tačke (vidi crtež br. 2 uz prilog 6) pod uslovom:

(a) da su šipke pričvršćene za vozilo na maksimalnoj razdaljini od 60 cm tako da se ne mogu ukloniti i zameniti bez ostavljanja vidljivih tragova;

(b) da su alke napravljene sa dvostrukim otvorom ili da imaju središnju šipku i da su napravljene iz jednog komada bez zavarivanja; i

(c) da je cirada pričvršćena za vozilo striktno u skladu sa uslovima iz priloga 2 člana 1(a) ove konvencije.

2.3.6(a) - 1 Tačka 6(a) - Vozila sa obrtnim alkama

Metalne obrtne alke, koje se okreću kružno u metalnom držaču pričvršćenom na vozilo prihvataju se u smislu ove tačke (vidi crtež br. 2a, uz prilog 6) pod uslovom:

(a) da je svaki držač pričvršćen na vozilo tako da se ne može ukloniti niti zameniti bez ostavljanja vidljivih tragova; i

(b) da je opruga ispod svakog držača potpuno zatvorena metalnim poklopcem u obliku zvona.

2.3.6(b) Tačka 6(b) - Trajno pričvršćene cirade

Kada su jedna ili više ivica cirade trajno pričvršćene na telo vozila, cirada će se držati na određenom mestu pomoću jedne ili više traka od metala ili drugog pogodnog materijala osiguranog na telu vozila pomoću spojeva koji

2.3.8.	<p>ispunjavaju zahteve tačke (a) objašnjenja 2.2.1(a) priloga 6.</p> <p>Tačka 8</p>
	<p>Rastojanja preko 200 mm ali ne preko 300 mm iznad stubova prihvatljiva su ako su alke postavljene na bočnim stranama i pod uslovom da su rupice ovalne i veličine koja omogućava tek da prođu preko alki.</p>
2.3.9.	<p>Tačka 9 - Uže za pričvršćivanje sa tekstilnim jezgrom</p> <p>U smislu ove tačke biće dozvoljena užad sa tekstilnim jezgrom, obložena sa najmanje četiri struka isključivo čelične žice i koja potpuno pokrивaju jezgro, pod uslovom da ta užad (ne uzimajući u obzir providnu plastičnu oblogu, ako postoji) budu prečnika najmanje 3 mm.</p>
2.3.11(a) -	<p>1 Tačka 11(a) - Preklopi za zatezanje cirade</p> <p>Cirade mnogih vozila opremljene su sa spoljne strane vodoravnim preklopom sa rupicama koje idu duž boka vozila. Ti preklopi, poznati kao preklopi za zatezanje, koriste se za zatezanje cirade pomoću užadi za zatezanje ili sličnih naprava. Ovi preklopi se koriste da bi se prekrili vodoravni prerezi na ciradi, koji omogućavaju nedozvoljen pristup robi koja se prevozi u vozilu. Stoga se preporučuje da se ne dozvoli upotreba preklopa ove vrste. Umesto njih se mogu koristiti sledeći pribori:</p> <p>a) preklopi za zatezanje slične izrade, koji su pričvršćeni sa unutrašnje strane cirade; ili</p> <p>b) mali pojedinačni preklopi, svaki probušen sa jednom rupicom koja je pričvršćena za spoljni deo cirade na udaljenosti koja dozvoljava odgovarajuće zatezanje cirade.</p> <p>Po izboru, u nekim je slučajevima moguće izbeći upotrebu preklopa za zatezanje cirade.</p>
2.3.11(a)-	<p>2 Tačka 11(a) - Kaiševi na ciradi</p> <p>Sledeći materijali se smatraju pogodnim za izradu kaiševa:</p> <p>(a) koža;</p> <p>(b) nerastegljivi materijali, uključujući i platno pokriveno plastikom ili gumirano platno, pod uslovom da se takvi materijali nakon razdvajanja ne mogu zavariti ili prepraviti bez ostavljanja vidljivih tragova. Osim toga, plastični materijal koji se koristi za oblaganje kaiševa treba da je providan i da ima glatku površinu.</p>
2.3.11(a) -	<p>3 Pribor prikazan na crtežu br. 3 uz prilog 6 ispunjava zahteve poslednjeg dela priloga 2 člana 3. tačke 11(a). On, takođe, zadovoljava zahteve priloga 2 člana 3. tač. 6(a) i 6(b).</p>
3 PRILOG 3	
3.0.17	<p>Postupak odobravanja</p> <p>1. Prilog 3 predviđa da nadležni organi strane ugovornice mogu izdati Uverenje o odobrenju za vozilo koje je izrađeno na njenoj teritoriji i da neće primenjivati dodatni postupak odobravanja u pogledu tog vozila u zemlji gde je registrovano ili gde vlasnik ima prebivalište.</p> <p>2. Ove odredbe nemaju za cilj da ograniče pravo nadležnih organa strane ugovornice na čijoj je teritoriji vozilo registrovano ili gde vlasnik ima prebivalište, da zahtevaju predaju Uverenja o odobrenju, bilo kod uvoza, ili naknadno, za potrebe u vezi sa registracijom ili kontrolom vozila ili u vezi sa sličnim pravnim zahtevima.</p>
3.0.20	<p>Postupak za unošenje primedbi Uverenja o odobrenju</p>

Kada treba poništiti primedbu koja se odnosi na nedostatke, nakon što je vozilo vraćeno u zadovoljavajuće stanje, dovoljno je da se u rubriku br. 11, koja je za to namenjena, unesu "Nedostaci otklonjeni" uz naziv, potpis i pečat nadležnog organa.

8 PRILOG 8

8.13.1-1 Aranžmani za finansiranje

U toku početnog perioda od dve godine, strane ugovornice Konvencije predvidele su da se rad Izvršnog odbora TIR i Sekretarijata TIR finansira iz redovnog budžeta Ujedinjenih nacija. To ne isključuje mogućnost da se prvobitni aranžmani za finansiranje produže, ukoliko se ne obezbedi finansiranje od strane Ujedinjenih nacija ili iz alternativnih izvora.

8.13.1-2 Rad Izvršnog odbora TIR

Rad članova Izvršnog odbora TIR finansiraće njihove vlade.

9 PRILOG 9

9.1.1(a) Udruženje koje je osnovano

Odredbe priloga 9, deo I, tač. 1(a) odnose se na organizacije koje se bave međunarodnom trgovinom robe, uključujući i trgovinske komore.

0.11.3 Komitet za davanje odobrenja

Preporučuje se osnivanje nacionalnog komiteta za davanje odobrenja u čijem sastavu se nalaze predstavnici nadležnih organa, nacionalnih udruženja i drugih zainteresovanih organizacija.

Crteži uz Prilog 6

Crtež br. 1

Primer šarke i okova za carinska obeležja na vratima vozila koja imaju izolovane odeljke za robu

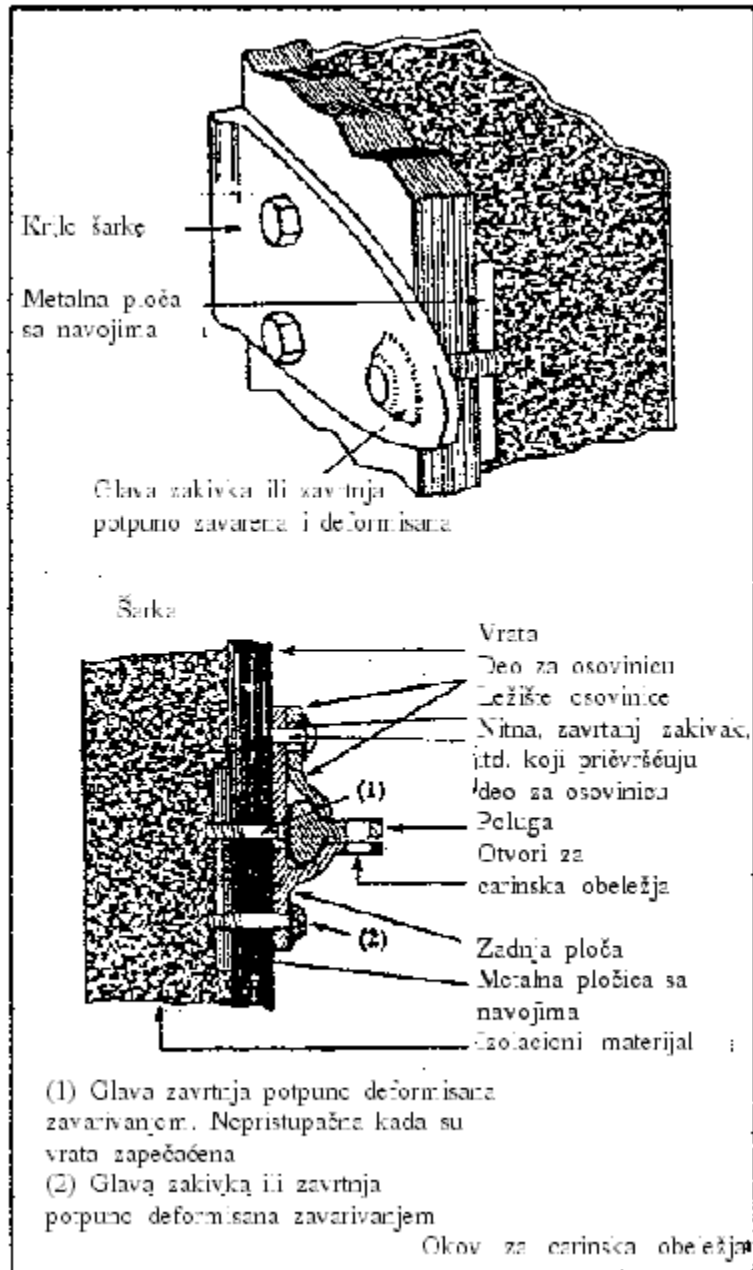

Crtež br. 1a

Primer šarke kod koje se ne zahteva posebna zaštita za osovinicu šarke

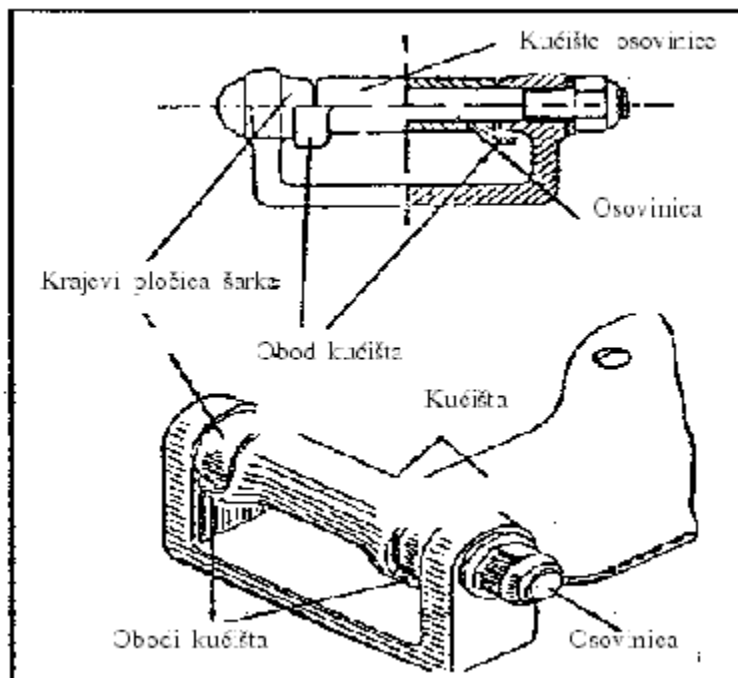

Šarka prikazana na gornjem crtežu ispunjava zahteve objašnjenja 2.2.1(b), tačka (b), druga rečenica. Konstrukcija kućišta osovinice i pločice šarke je takva da je izlišna posebna zaštita osovinice, s obzirom da se obodi kućišta pružaju preko ivica pločice šarke. Stoga ovi obodi onemogućavaju otvaranje vrata na koja se stave carinska obeležja na strani gde su ugrađene šarke, bez ostavljanja vidljivih tragova, čak i ako se nezaštićena osovinica ukloni.

Crtež br. 2

Klizne alke na vozilima sa ciradom

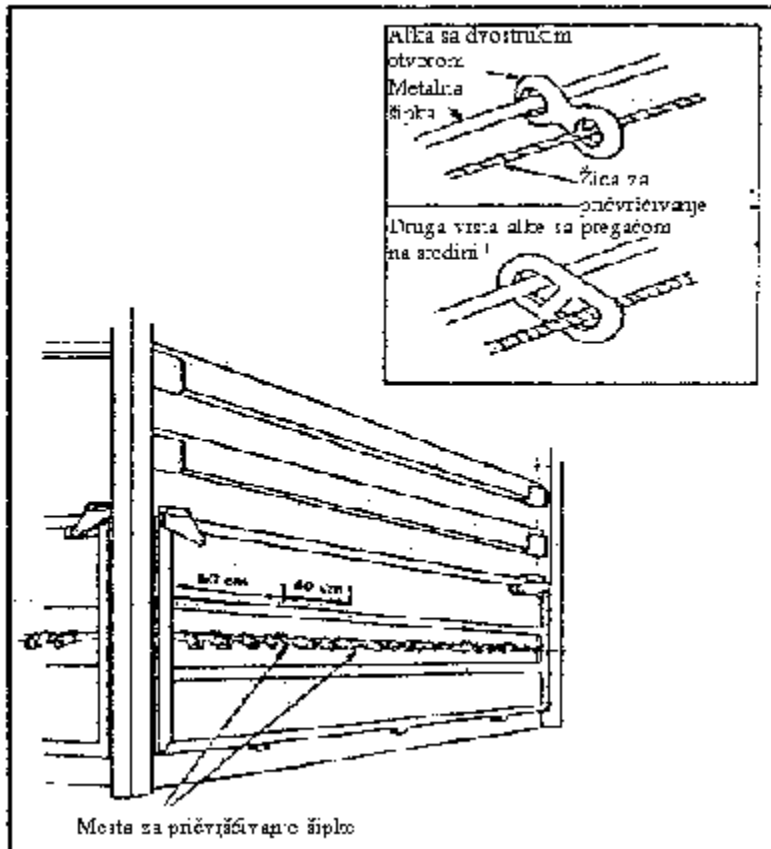

Crtež br. 2a

Primer obrtne alke ("D" alke)

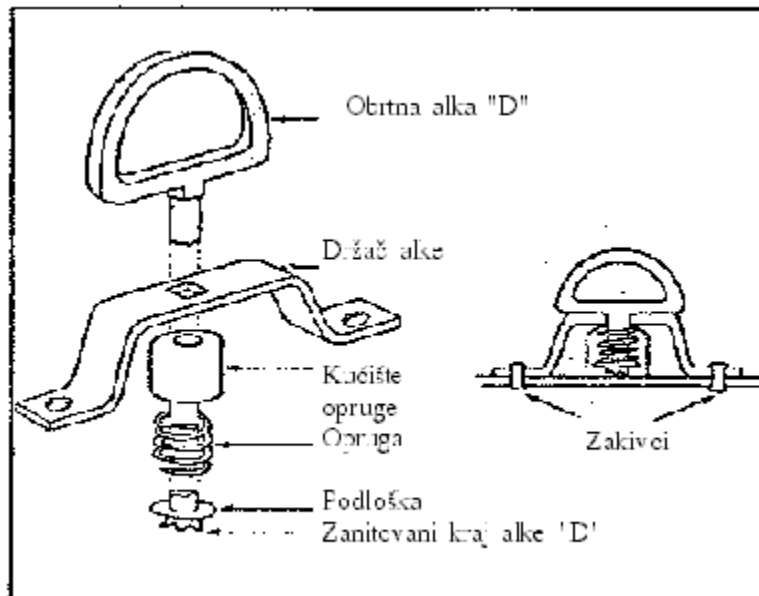

Crtež br. 3

Primer pribora za pričvršćivanje cirade

Dole prikazan pribor ispunjava zahteve poslednjeg dela tačke 11(a) priloga 2, člana 3. Takođe, on ispunjava zahteve priloga 2, člana 3. tač. 6(a) i 6(b). (ECE/TRANS/17, Izmena 17, stupila na snagu 1. avgusta 1994. godine)

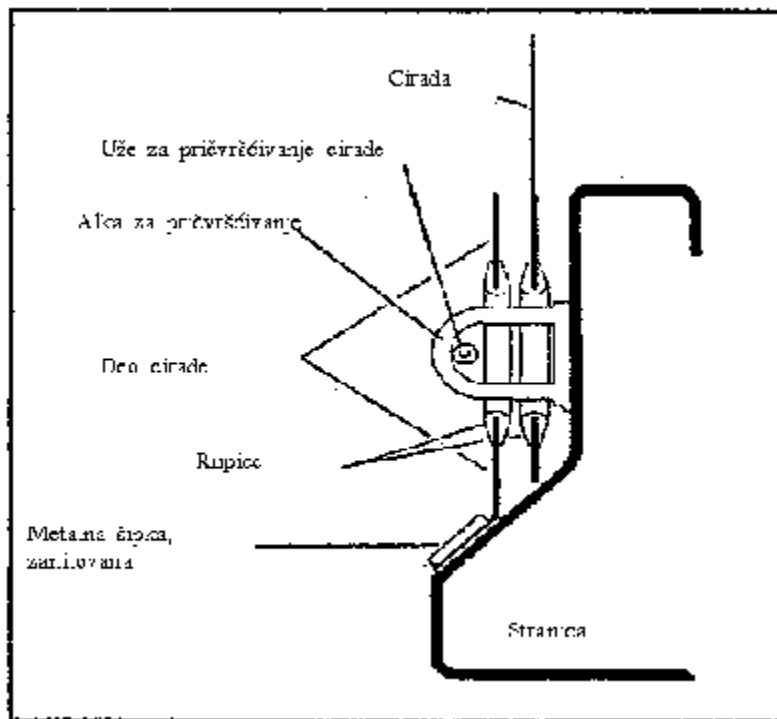

Crtež br. 4

Pribor za pričvršćivanje cirade

Dole prikazan pribor ispunjava zahteve priloga 2, člana 3. tačke 6(a) i 6(b).

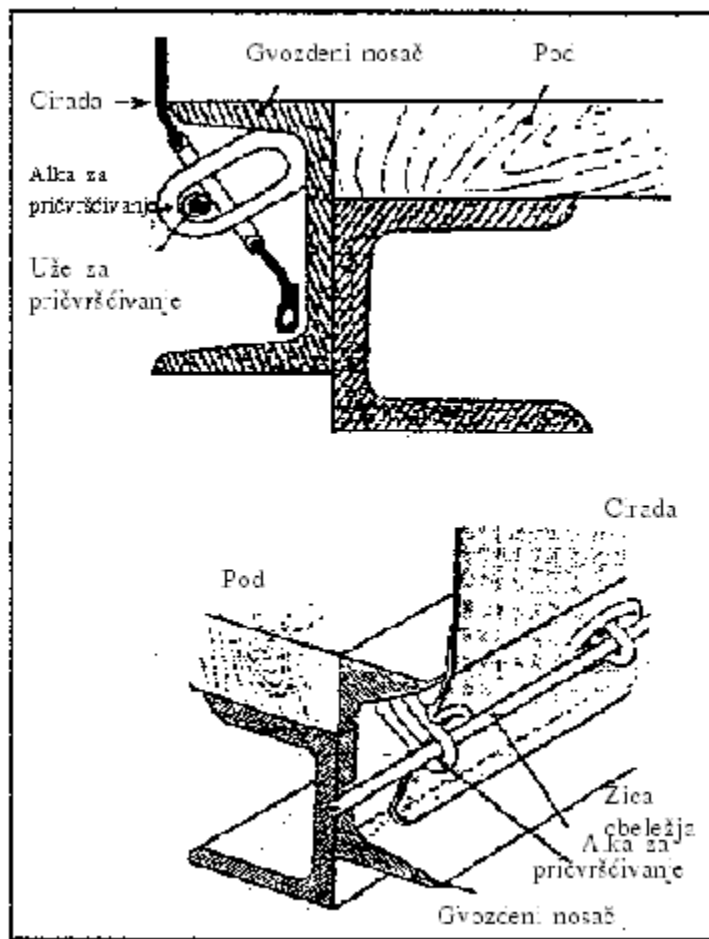

Crtež br. 5

Primer pribora za pričvrščivanje koji je ubacen sa unutrašnje strane konstrukcije izolovanih vrata

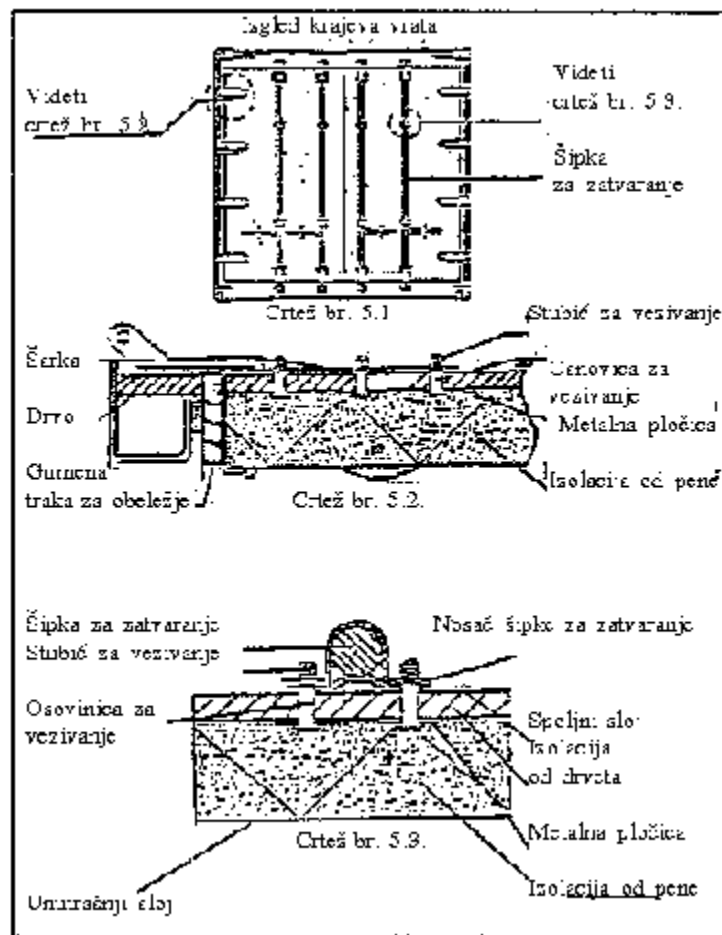

Prilog 7 PRILOG O ODOBRAVANJU KONTEJNERA

Deo I PRAVILNIK O TEHNIČKIM USLOVIMA ZA KONTEJNERE KOJI MOGU DA SE ODOBRE ZA MEĐUNARODNI PREVOZ POD CARINSKIM OBELEŽJEM

Član 1

Osnovna načela

Odobrenja za međunarodni prevoz robe pod carinskim obeležjem može se izdati samo za kontejnere koji su izrađeni i opremljeni na takav način da:

(a) se nikakva roba ne može izdavati iz ili uneti u zapečaćeni deo kontejnera bez ostavljanja vidljivih tragova pokušaja ili bez povrede carinskih obeležja;

- (b) se na njih mogu lako i uspešno staviti carinska obeležja;
- (c) ne sadrže skriveni prostor u kome bi se roba mogla sakriti;
- (d) svi prostori u koje se može staviti roba budu lako pristupačni za carinski pregled.

Član 2

Konstrukcija kontejnera

1. Da bi se udovoljilo zahtevima člana 1. ovog pravilnika:

(a) sastavni delovi kontejnera (strane, pod, vrata, krov, stubovi, okviri, poprečni nosači itd.) biće povezani spojnicama koje se ne mogu ukloniti i zameniti sa spoljne strane bez ostavljanja vidljivih tragova ili na takav način da obrazuju konstrukciju koja se ne može izmeniti bez ostavljanja vidljivih tragova. Kad su strane, pod, vrata i krov napravljeni od različitih delova, oni moraju da ispunjavaju iste zahteve i da budu dovoljno jaki;

(b) vrata i ostali sistemi za zatvaranje (uključujući slavine, poklopce otvora, obodnice cevi itd.) biće snabdeveni okovom na koji se mogu staviti carinska obeležja. Ovaj okov mora da bude takav da se ne može ukloniti i zameniti sa spoljne strane kontejnera bez ostavljanja vidljivih tragova ili da se vrata ili pribor za pričvršćivanje ne mogu otvoriti bez povrede carinskih obeležja. Carinska obeležja moraju biti adekvatno zaštićena. Biće dozvoljeni krovovi na otvaranje;

(c) otvori za provetravanje isušivanje moraju biti snabdeveni uređajem koji sprečava pristup u unutrašnjost kontejnera. Ovaj uređaj mora biti takav da se ne može ukloniti i zameniti sa spoljne strane kontejnera bez stavljanja vidljivih tragova.

2. Bez obzira na odredbe člana 1 (c) ovog pravilnika biće dozvoljeni sastavni delovi kontejnera, koji iz praktičnih razloga moraju da obuhvate prazne prostore (na primer, između sastavnih delova dvostrukih stranica). Da se navedeni prostori ne bi koristili za skrivanje robe:

(i) kada unutrašnja oplata pokriva punu visinu kontejnera od poda do krova ili u drugim slučajevima, kada je prostor između nje i spoljne stranice potpuno zatvoren, ona će biti postavljena tako da se ne može ukloniti i zameniti bez ostavljanja vidljivih tragova; i

(ii) kada oplata nije postavljena do samog krova, a prostori između nje i spoljne stranice nisu potpuno zatvoreni i u svim drugim slučajevima gde se prostor pojavljuje u izradi kontejnera, broj takvih praznih prostora mora biti minimalan i ti prostori moraju da budu lako pristupačni za carinski pregled (ECE/TRANS/17, Izmena 8, stupila na snagu 17. avgusta 1987. godine).

3. Prozori će biti dozvoljeni kod prenosivih karoserija, čija je definicija data u prilogu 5 objašnjenju 0.1(e) Konvencije, pod uslovom da su napravljeni od materijala koji su dovoljno čvrsti i da se ne mogu ukloniti i zameniti sa spoljne strane bez ostavljanja vidljivih tragova. Bez obzira na to, staklo će biti dozvoljeno ali, ako se koristi drugo staklo a ne sigurnosno, prozori moraju biti opremljeni sa učvršćenom metalnom rešetkom koja

se ne može ukloniti sa spoljne strane; prečnik otvora rešetke neće prelaziti 10 mm. Prozori neće biti dozvoljeni kod kontejnera definisanih u članu 1 (e) Konvencije, osim kod prenosivih karoserija čija je definicija data u prilogu 6 objašnjenju 0.1(e) Konvencije (ECE/TRANS/17, Izmena 17, stupila na snagu 1. oktobra 1994. godine).

Član 3

Kontejneri koji se mogu sklapati ili rastavljati

Kontejneri koji se mogu sklapati ili rastavljati podležu odredbama čl. 1. i 2. ovog pravilnika. Osim toga, oni će biti opremljeni sistemom za zatvaranje pomoću klinova koji, kada je kontejner montiran, istovremeno zatvara razne delove. Kada se ovaj sistem zatvaranja pomoću klinova nalazi sa spoljne strane kontejnera, on treba da omogućiti postavljanje carinskih obeležja na montiranom kontejneru.

Član 4

Kontejneri sa ciradom

1. Odredbe čl. 1, 2. i 3. ovog pravilnika primenjivaće se, gde je to moguće, i na kontejnere sa ciradom. Osim toga, ovi kontejneri moraju da budu u skladu sa odredbama ovog člana.
2. Cirada će biti izrađena od jakog platna ili od platna pokrivenog plastikom ili gumiranog platna koje je dovoljno jako i nerastegljivo. Cirada mora da bude u dobrom stanju i da je napravljena tako da, kada se jednom stavi pribor za zatvaranje, nije moguće prići teretu bez ostavljanja vidljivih tragova.
3. Ako je cirada napravljena iz više delova, ivice tih delova biće presavijene jedna u drugu i sašivene zajedno sa dva šava udaljena najmanje 15 mm jedan od drugog. Ti šavovi će biti izrađeni shodno crtežu br. 1 uz ovaj pravilnik. Međutim, kada kod nekih delova cirade (kao što su preklopi na zadnjoj strani i ojačani uglovi) nije moguće sastaviti delove na taj način, biće dovoljno da se savije ivica gornjeg dela i da se naprave šavovi shodno crtežu br. 2, koji je dat uz ovaj pravilnik. Jedan šav mora da bude vidljiv samo sa unutrašnje strane, a boja konca koji se koristi za taj šav mora jasno da se razlikuje od boje same cirade i boje konca upotrebljenog za drugi šav. Svi šavovi će biti izrađeni na mašini.
4. Ako je cirada izrađena od platna pokrivenog plastikom i napravljena iz više delova, ti delovi se mogu, po izboru, zavariti na način prikazan na crtežu br. 3 uz ovaj pravilnik. Ivice delova moraju da se preklapaju na najmanje 15 mm. Delovi će se spojiti čitavom širinom preklopa. Ivica spoljnog dela cirade biće pokrivena trakom od plastičnog materijala širine najmanje 7 mm, koja će biti pričvršćena istim procesom zavarivanja. Traka od plastičnog materijala kao i cirada sa obe strane trake od plastičnog materijala, u širini od najmanje 3 mm, imaće dobro označen jednoobrazni reljef. Delovi moraju biti zavareni na takav način da se ne mogu odvojiti i ponovo spojiti bez ostavljanja vidljivih tragova.
5. Krpljenje mora da se izvrši na način koji je opisan u crtežu br. 4 uz ovaj pravilnik. Ivice će biti presavijene jedna u drugu i sašivene zajedno sa dva vidljiva šava udaljena

najmanje 15 mm jedan od drugog. Boja konca koji je vidljiv iznutra mora da se razlikuje od boje konca koji je vidljiv spolja i od boje same cirade. Svi šavovi moraju da budu mašinski sašiveni. Ako se cirada, koja je oštećena blizu ivica, krpi tako što se oštećeni deo zamenjuje jednom zakrpom, šav takođe može da bude izrađen na način opisan u tački 3. ovog člana i u crtežu br. 1 koji je dat u prilogu ovog pravilnika. Cirade izrađene od platna pokrivenog plastikom mogu se, po izboru, krpiti na način opisan u tački 4. ovog člana, ali u tom slučaju traka od plastičnog materijala mora biti pričvršćena na obe strane cirade, s tim da se zakrpa postavlja sa unutrašnje strane cirade (ECE/TRANS/17, Izmena 8, stupila na snagu 17. avgusta 1987. godine).

6. Cirada mora biti pričvršćena na kontejner striktno u skladu sa uslovima navedenim u članu 1(a) i (b) ovog pravilnika. Sledeće vrste sredstava za učvršćivanje su predviđene:

(a) cirada se može obezbediti sa:

- (i) metalnim alkama pričvršćenim za kontejner;
- (ii) rupicama izrađenim na ivicama cirade;
- (iii) povezom koji prolazi kroz alke iznad cirade i koji je vidljiv sa spoljne strane čitavom svojom dužinom.

Cirada će pokrivati čvrste delove kontejnera najmanje 250 mm, mereno od središta alki za pričvršćivanje, osim ako sistem izrade kontejnera sam po sebi ne sprečava svaki pristup robi.

(b) Kada ivicu cirade treba trajno pričvrstiti na kontejner, dve površine biće spojene bez prekida i držaće se na tom mestu pomoću jakog pribora za pričvršćivanje.

(c) Kada se koristi sistem zatvaranja cirade, on će u položaj zatvaranja čvrsto zategnuti ciradu sa spoljne strane kontejnera (kao na primer videti crtež br. 6 priložen uz ovaj pravilnik) (ECE/TRANS/17 Izmena 8, stupila na snagu 1. avgusta 1987).

7. Potrebno je da se cirada oslanja na odgovarajuću konstrukciju (gređice, stranice, lukovi, rebra itd.). (ECE/TRANS/17 Izmena 8, stupila na snagu 1. avgusta 1987. godine).

8. Rastojanje između alki i rastojanje između rupica biće najviše do 200 mm. Međutim, rastojanje može da bude i veće, ali najviše do 300 mm između alki i rupica sa obe strane stuba, ukoliko je konstrukcija kontejnera i cirade takva da sprečava pristup unutrašnjosti kontejnera. Rupice treba da budu ojačane. (ECE/TRANS/17 Izmena 8, stupila na snagu 1. avgusta 1987. godine).

9. Mogu se koristiti sledeća sredstva za pričvršćivanje:

(a) čelično uže prečnika najmanje 3 mm; ili

(b) uže od konoplje ili sisala prečnika najmanje 8 mm, obloženo providnom nerastegljivom plastičnom oblogom.

Metalna užad mogu imati providnu plastičnu nerastegljivu oblogu.

U slučajevima kada ciradu treba pričvrstiti na ram sistema konstrukcije koji inače ispunjava uslove odredbi tačke 6 (a) ovog člana, za pričvršćivanje se može upotrebiti kaiš (primer tog sistema konstrukcije dat je u crtežu br. 7 priloženom uz ovaj prilog). Kaiš treba da ispunjava uslove predviđene u tački 11 (a) (iii) u pogledu materijala, veličine i oblika (ECE/TRANS/17 Izmena 10, stupila na snagu 1. avgusta 1989. godine; (ECE/TRANS/17 Izmena 17, stupila na snagu 1. avgusta 1994. godine).

10. Svako uže mora da bude iz jednog komada i da ima čvrst metalni završetak na svakom kraju. Pribor za povezivanje metalnog završetka treba da ima šuplji otkivak koji prolazi kroz uže tako da omogućava provlačenje kanapa ili trake carinskog obeležja. Uže treba da ostane vidljivo s obe strane šupljeg otkivka tako da se može utvrditi da je uže zaista iz jednog dela (vidi crtež br. 5 u prilogu ovog pravilnika).

11. Kod otvora cirade koji se koriste za utovar i istovar, dve površine moraju da se spoje. Mogu se koristiti sledeći sistemi:

(a) dve ivice cirade imaće odgovarajući preklop. One će takođe biti pričvršćene pomoću:

- (i) preklopa zašivenog ili zavarenog shodno tačkama 3. i 4. ovog člana;
- (ii) alki ili rupica koje ispunjavaju uslove tačke 8 ovog člana, alke će biti izrađene od metala;

i kaiša napravljenog od odgovarajućeg materijala, u jednom komadu i nerastegljivog, širokog najmanje 20 mm i 3 mm debljine, koji prolazi kroz alke i drži zajedno ivice cirade i preklopa; kaiš će biti osiguran sa unutrašnje strane cirade i opremljen sa:

- rupicom kroz koju se provlači uže pomenuto u tački 9. ovog člana, ili

- rupicom koja se može prikopčati za metalnu alku pomenutu u tački 6. ovog člana i osigurati užetom pomenutim u tački 9. ovog člana.

Neće se zahtevati preklop ukoliko je obezbeđen poseban pribor, kao na primer, pregradna ploča, koji sprečava pristup odeljku za robu (kontejneru) bez ostavljanja vidljivih tragova. (ECE/TRANS/17 Izmena 14, stupila na snagu 1. avgusta 1992.).

(b) Poseban sistem zatvaranja koji drži ivice cirade čvrsto zatvorenim kada je odeljak za robu (kontejner) zatvoren i zapečaćen. Ovaj sistem će imati jedan otvor kroz koji se može provući metalna alka pomenuta u tački 6. ovog člana i koja se osigurava pomoću užeta pomenutog u tački 9. ovog člana. Ovaj sistem je opisan u crtežu br. 8 uz ovaj prilog (ECE/TRANS/17 Izmena 14, stupila na snagu 1. avgusta 1992.).

12. Identifikacione oznake koje se moraju nalaziti na kontejneru kao i tablice o odobrenju predviđena u delu II ovog priloga, ne smeju ni pod kojim uslovima biti prekriveni ciradom.

Član 5

Prelazne odredbe

Do 1. januara 1977. godine, biće dozvoljeni metalni završeci koji odgovaraju crtežu broj 5 ovog pravilnika, čak i ako imaju prethodno odobren tip šupljih otkivaka čije su dimenzije otvora manje od dimenzija datih u crtežu.

Crteži uz Prilog 7

I Deo - Crtež br. 1

Cirada napravljena iz više delova

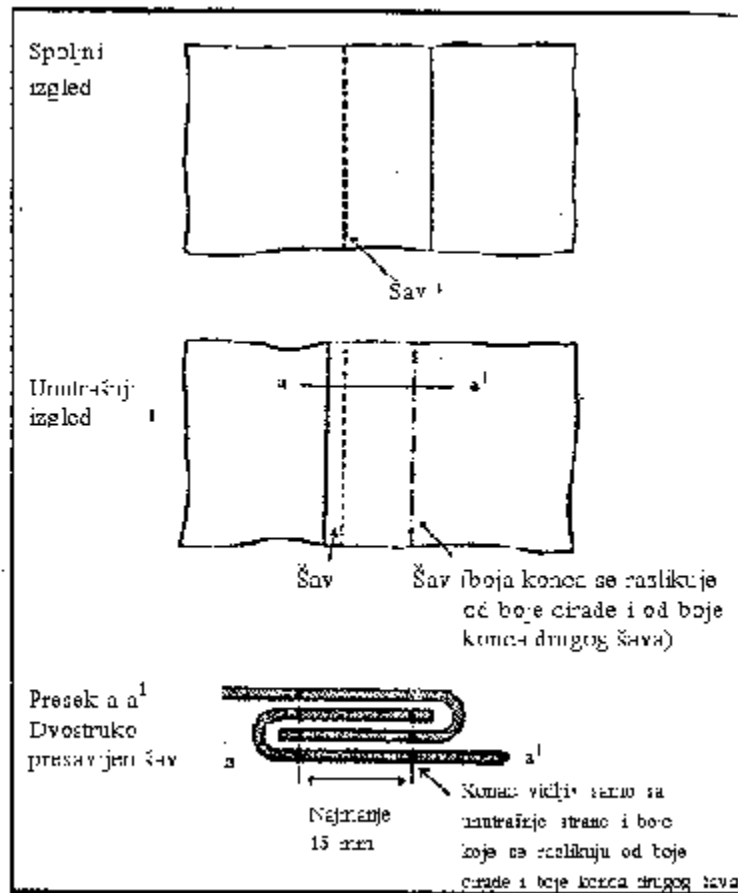

I Deo - Crtež br. 2

Cirada napravljena iz više delova

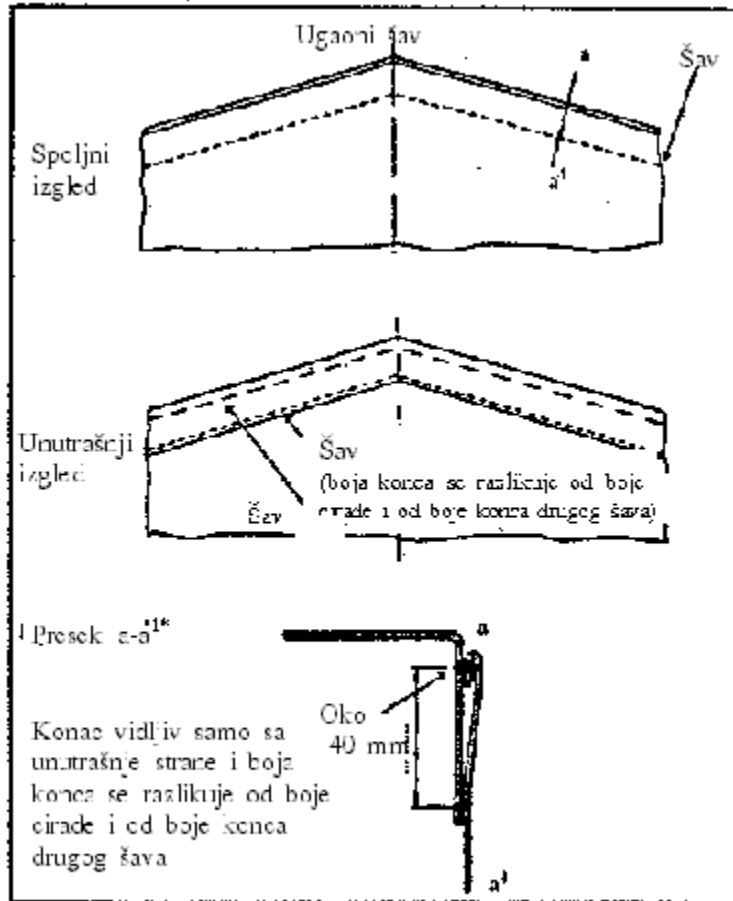

* Ovaj crtež p. kazuje gotovj. deo savijene cirkade shodno prilogu 2, član 9 tačka 3.

I Deo - Crtež br. 2 (nastavak)

Napomena: Takođe se dozvoljavaju ugaoni šavovi napravljeni na način prikazan na crtežu br. 2(a) prilog 2.

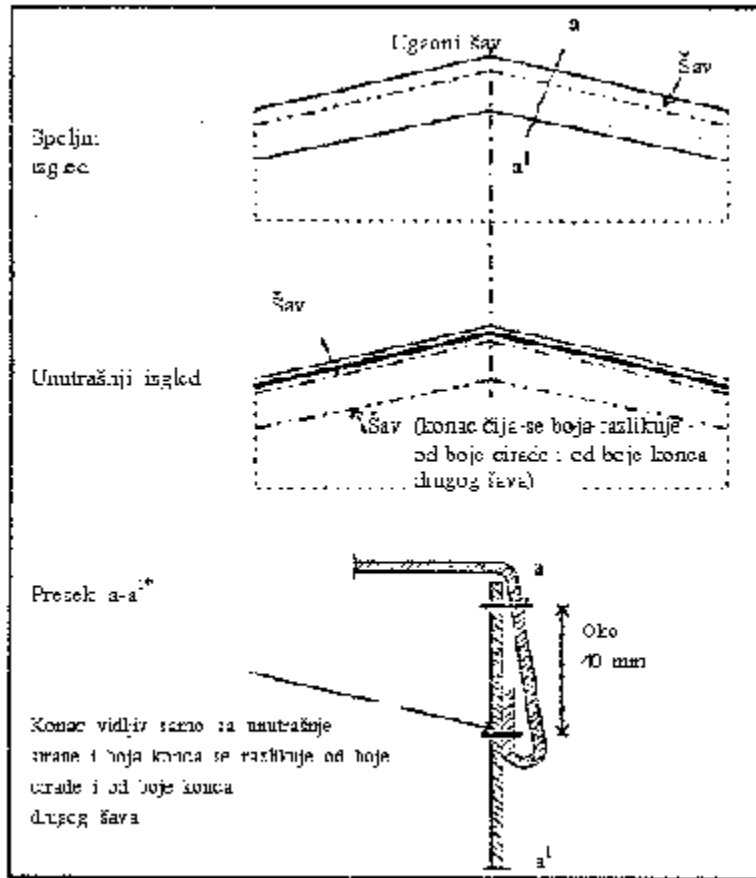

* Ovaj crtež prikazuje gotovi dio savijene cijevi slično prilogu 2, član 9 tačka 3.

I Deo - Crtež br. 3

Cirada napravljena iz više delova spojenih zavarivanjem

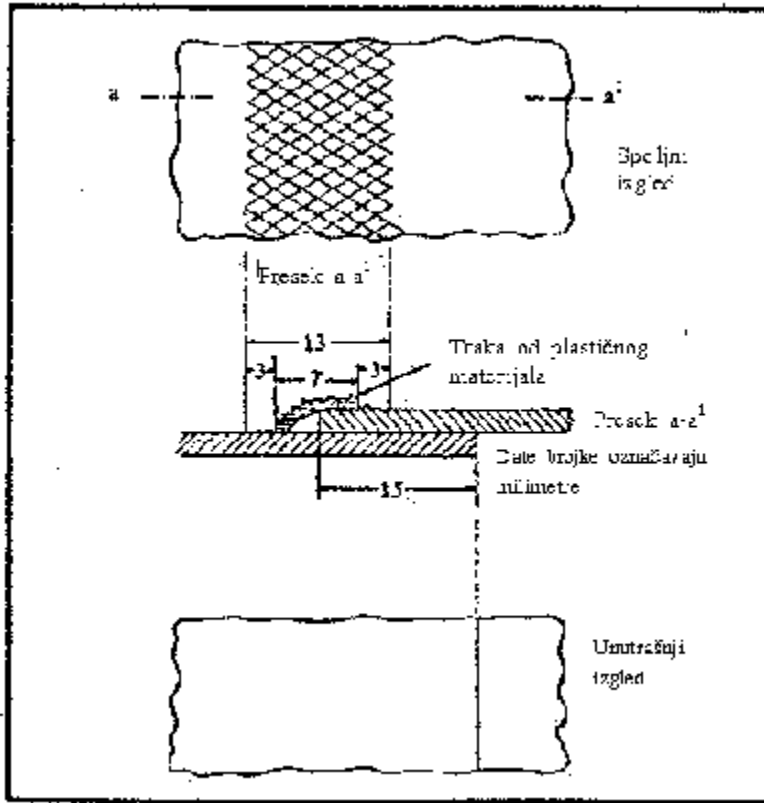

I Deo - Crtež br. 4

Krpljenje cirade

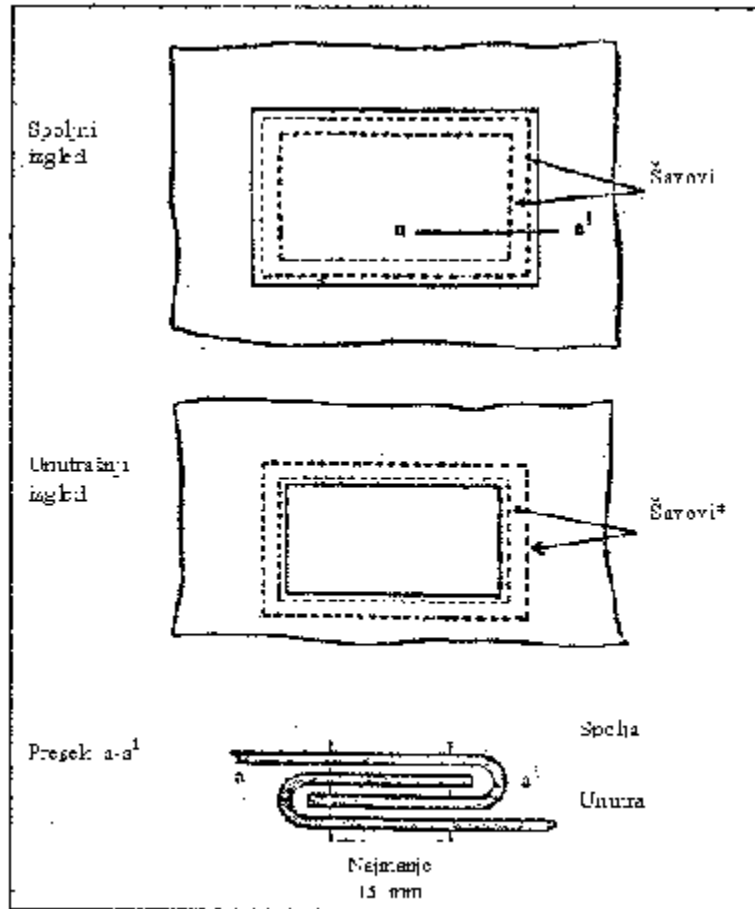

*Boja konca vidljivog sa unutrašnje strane razlikuje se od boje konca vidljivog spolja kao i od boje crtae

I Deo - Crtež br. 5

Primer metalnog završetka

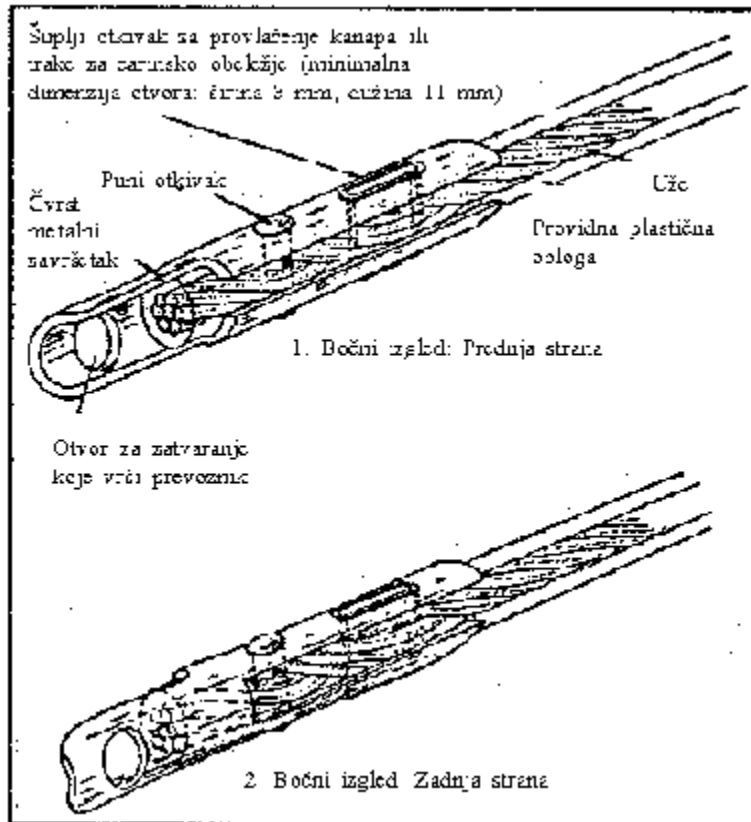

I Deo - Crtež br. 6

Primer sistema zatvaranja cirade

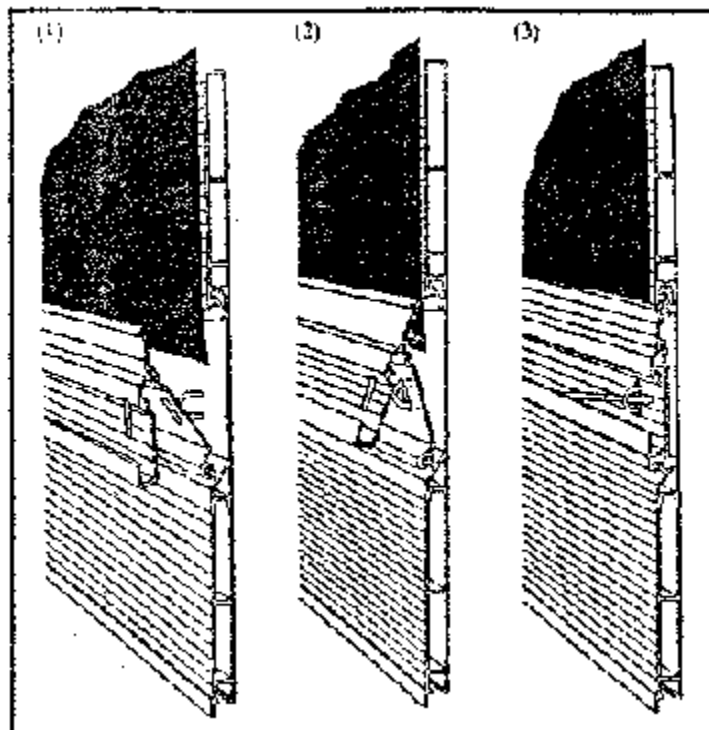

Opis:

Ovaj sistem zatvaranja cirade je prihvatljiv pod uslovom da je opremljen sa najmanje jednom metalnom alkom na svakom kraju vrata. Otvori kroz koje prolazi alka su ovalni i takve veličine da samo dopuštaju da se kroz njih provuče alka. Vidljivi deo metalne alke provlači se najviše za dvostruku debljinu užeta za pričvršćivanje u položaju kada je sistem zatvoren.

I Deo - Crtež br. 7

Primer cirade pričvršćene na posebno oblikovani ram

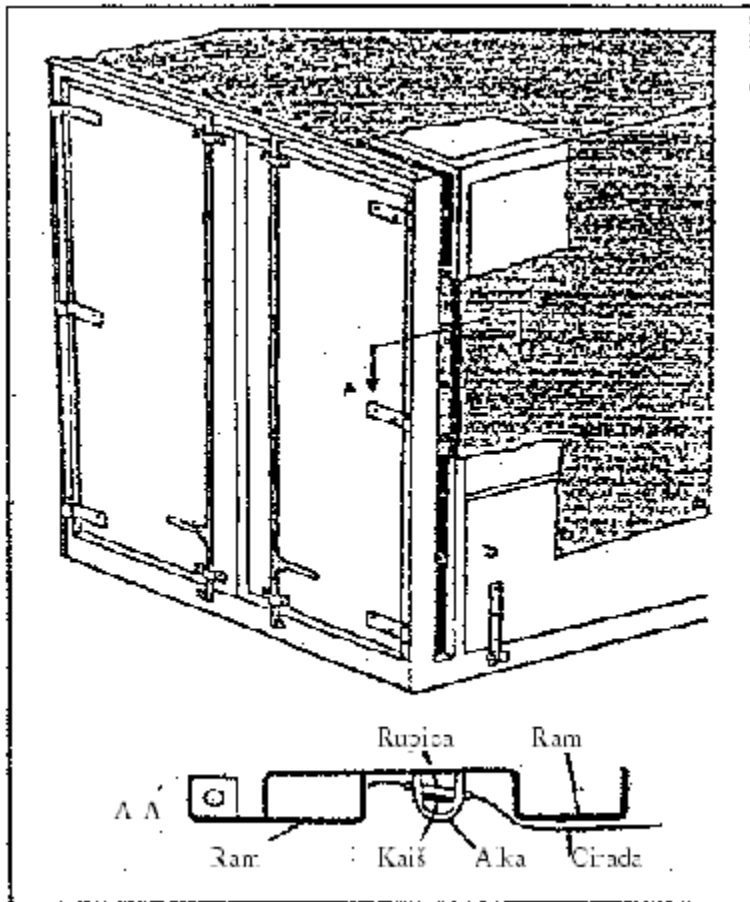

Opis:

Ovaj sistem za pričvršćivanje cirade na vozilo prihvatljiv je pod uslovom da su alke oblikovane u profilu i da se provlače do dubine profila. Širina profila biće što je moguće više sužena.

I Deo - Crtež br. 8

Sistem zatvaranja cirade kod otvora za utovar i istovar

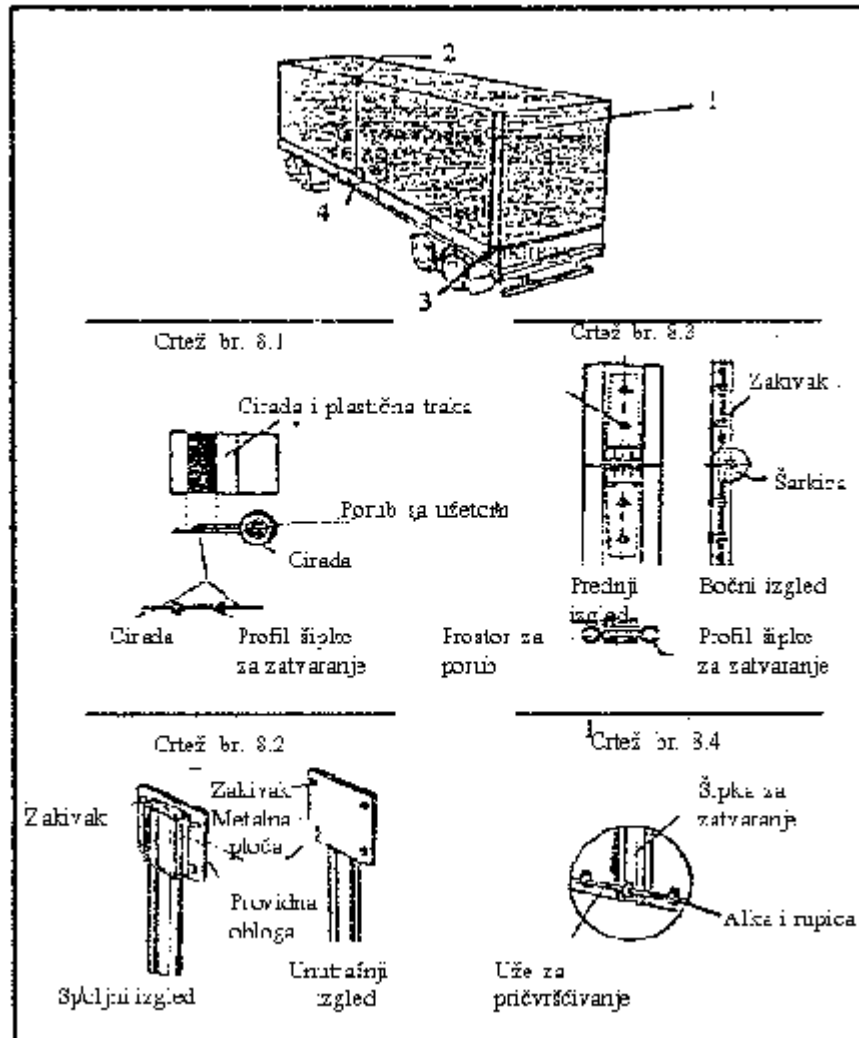

Opis:

Kod ovog sistema zatvaranja, dve ivice na otvorima cirade koji se koriste za utovar i istovar, spajaju se pomoću aluminijumske šipke za zatvaranje. Otvori cirade imaju porub po celoj dužini užeta za zatvaranje (vidi crtež br. 8.1). To sprečava da se uže izvuče iz profila šipke za zatvaranje. Porub će biti sa spoljne strane i biće zavaren u skladu sa prilogom 2 član 3. tačka 4. Konvencije.

Ivice treba da budu provučene kroz otvore profila na aluminijumskoj šipci za zatvaranje i da skliznu u dva uporedna uzdužna kanala koji su zatvoreni sa donje niže strane. Kada je šipka za zatvaranje u svom gornjem položaju ivice cirade su spojene.

Na gornjem kraju otvora, šipka za zatvaranje se zaustavlja providnom plastičnom oblogom koja je nitovanjem pričvršćena za ciradu (videti crtež br. 8.2). Šipka za zatvaranje sastavljena je iz dva dela spojenih nitovanom šarkicom, što dopušta presavijanje za lako podešavanje i skidanje. Ova šarkica mora biti konstruisana tako da sprečava uklanjanje obrtne osovinice kada se sistem zatvori (videti crtež br. 8.3).

Na donjem delu šipke za zatvaranje nalazi se otvor kroz koji prolazi alka. Otvor je ovalan i takve veličine da tek dopušta da kroz njega prođe alka (videti crtež br. 8.4). Uže za pričvršćivanje biće provučeno kroz ovu alku da osigura šipku za zatvaranje.

I Deo - Crtež br. 9

Trake od reflektujućeg materijala

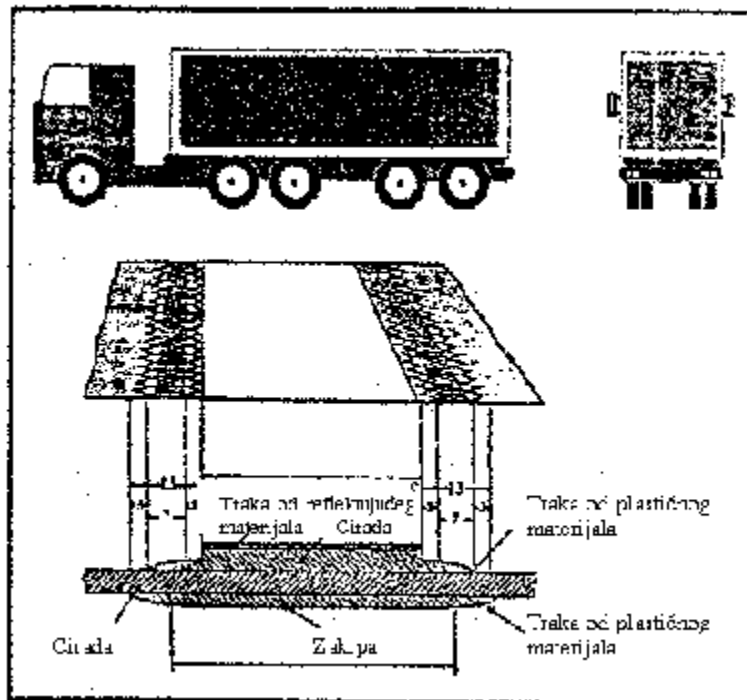

Deo II

POSTUPAK ZA ODOBRAVANJE KONTEJNERA KOJI ODGOVARAJU TEHNIČKIM USLOVIMA NAVEDENIM U DELU I

Opšti deo

1. Kontejneri se mogu odobriti za prevoz robe pod carinskim obeležjem:

(a) u fazi proizvodnje, prema tipu konstrukcije (postupak za odobravanje u fazi proizvodnje); ili

(b) u fazi nakon proizvodnje, pojedinačno ili za određen broj kontejnera istog tipa (postupak za odobravanje u fazi nakon proizvodnje).

Zajedničke odredbe za oba postupka odobravanja

2. Po završenom postupku odobravanja, nadležni organ odgovoran za izdavanje odobrenja, izdaće podnosiocu zahteva Uverenje o odobrenju koje će važiti, zavisno od slučaja, za neograničenu seriju kontejnera odobrenog tipa ili za određen broj kontejnera.

3. Korisnik odobrenja postaviće tablicu o odobrenju na odobreni kontejner ili kontejnere pre njihove upotrebe za prevoz robe pod carinskim obeležjem.

4. Tablica o odobrenju biće trajno pričvršćena i na dobro vidljivom mestu uz bilo koju drugu tablicu o odobrenju izdatu u službene svrhe.

5. Tablica o odobrenju koja odgovara modelu br. I prikazanom u dodatku 1 ovog dela imaće oblik metalne ploče veličine ne manje od 20x10 cm. Na njoj će biti odštampani i utisnuti ili na neki drugi način naznačeni, trajno i čitko, na engleskom ili francuskom jeziku, sledeći podaci:

(a) tekst "Odobren za prevoz pod carinskim obeležjem"; i

(b) oznaka zemlje u kojoj je odobrenje izdato pomoću imena ili znaka za raspoznavanje koji se koristi za označavanje zemlje registracije motornih vozila u međunarodnom drumskom saobraćaju i broj (cifre, slova itd) Uverenja o odobrenju i godina odobrenja (na primer "NL/26/733 znači "Holandija, Uverenje o odobrenju br. 26, izdato 1973");

(c) redni broj koji je proizvođač dodelio kontejneru (fabrički broj);

(d) ako je kontejner odobren prema tipu, identifikacioni brojevi ili slova za taj tip kontejnera.

6. Ako kontejner više ne ispunjava tehničke uslove propisane za njegovo odobrenje, on se mora, pre nego što se upotrebi za prevoz robe pod carinskim obeležjem, vratiti u stanje koje je opravdalo njegovo odobravanje kako bi ponovo odgovarao navedenim tehničkim uslovima.

7. Ako se izmene bitne karakteristike kontejnera, odobrenje više neće važiti za taj kontejner i nadležni organ treba da izda novo odobrenje pre nego što se kontejner upotrebi za prevoz robe pod carinskim obeležjem.

Posebne odredbe za odobravanje prema tipu konstrukcije u fazi proizvodnje.

8. Kada se kontejneri proizvode u serijama određenog tipa, proizvođač može da zahteva od nadležnih organa zemlje proizvodnje odobrenje prema tipu konstrukcije.

9. Proizvođač će u svom zahtevu navesti identifikacione brojeve ili slova koje određuje za tip kontejnera na koji se zahtev za odobrenje odnosi.

10. Uz zahtev će se priložiti planovi i detaljna specifikacija tipa konstrukcije kontejnera koji treba odobriti.

11. Proizvođač daje pismenu izjavu kojom se obavezuje da će:

- (a) nadležnim organima staviti na raspolaganje svaki kontejner određenog tipa koji požele da ispituju;
- (b) dozvoliti nadležnim organima da pregledaju i druge primerke u bilo kojoj fazi proizvodnje te serije;
- (c) obavestiti nadležne organe o svakoj izmeni koncepcije ili specifikacije kontejnera, bez obzira na obim, pre nego što se pristupi takvoj izmeni;
- (d) označiti kontejnere, na vidljivom mestu, identifikacionim brojevima ili slovima tog tipa konstrukcije kontejnera i rednim brojem kontejnera u seriji određenog tipa (fabrički broj);
- (e) voditi evidenciju o kontejnerima proizvedenim prema odobrenom tipu konstrukcije.

12. Nadležni organ će, prema potrebi, naznačiti koje izmene treba izvršiti na predloženom tipu konstrukcije, da bi se moglo izdati odobrenje.

13. Odobrenje prema tipu konstrukcije se neće izdati sve dok se nadležni organ, pregledom jednog ili više kontejnera proizvedenih prema određenom tipu konstrukcije, ne uveri da kontejneri tog tipa odgovaraju tehničkim uslovima propisanim u delu I.

14. Kada se odobri određeni tip kontejnera, podnosiocu zahteva se izdaje Uverenje o odobrenju u jednom primerku shodno obrascu br. II datom u dodatku 2 uz ovaj deo, a koje važi za sve kontejnere proizvedene u skladu sa specifikacijom tipa koji je tako odobren. Ovo uverenje daje pravo proizvođaču da na svaki kontejner tipske serije postavi tablicu u odobrenju u obliku propisanom u tački 5. ovog dela.

Posebne odredbe za odobravanje u fazi posle proizvodnje

15. Ako zahtev za odobrenje nije podnet u fazi proizvodnje vlasnik, korisnik ili njihov predstavnik može zatražiti odobrenje od nadležnih organa kojima može da prijavi kontejner ili kontejnere za koje se traži odobrenje.

16. U zahtevu za odobrenje koji je podnet u skladu sa tačkom 15. ovog priloga treba da se navede serijski broj (fabrički broj) koji proizvođač stavlja na svaki kontejner.

17. Kada, nakon pregleda onog broja kontejnera za koje je smatrao da je potrebno, nadležni organ utvrdi da određeni kontejner ili kontejneri ispunjava tehničke uslove propisane u delu I, on će izdati Uverenje o odobrenju shodno obrascu br. III datom u dodatku 3 uz ovaj deo, koje važi isključivo za broj odobrenih kontejnera. Takvo uverenje, koje će nositi serijski broj ili brojeve proizvođača određene za kontejner ili kontejnere na koje se odnosi, daje pravo podnosiocu zahteva da na svaki tako odobren kontejner postavi tablicu o odobrenju u skladu sa tačkom 5. ovog dela.

Dodatak 1 uz deo II
MODEL BR. 1
TABLICA O ODOBRENJU

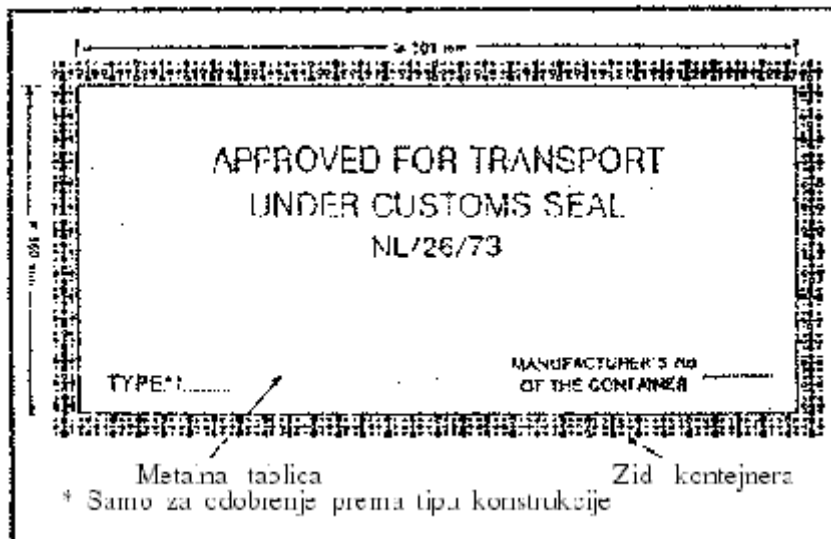

Dodatak 2 uz deo II
OBRAZAC BR. II
CARINSKA KONVENCIJA O MEĐUNARODNOM PREVOZU
ROBE
NA OSNOVU ISPRAVE ZA MDP (KARNETA TIR) (1975)

Uverenje o odobrenju prema tipu konstrukcije

1. Uverenje br.¹⁾ _____

2. Ovim se potvrđuje da je dole opisan tip kontejnera odobren i da se kontejnerima proizvedenim prema ovom tipu može dozvoliti prevoz robe pod carinskim obeležjem

3. Vrsta kontejnera _____

4. Identifikacioni broj ili slova tipa konstrukcije _____

5. Identifikacioni broj planova konstrukcije _____

6. Identifikacioni broj specifikacija konstrukcije _____

7. Težina (tara) _____

8. Spoljne dimenzije u santimetrima _____

9. Bitne karakteristike konstrukcije (vrsta materijala, vrsta konstrukcije itd.)

10. Ovo uverenje važi za sve kontejnere koji su proizvedeni u skladu sa gore navedenim planovima i specifikacijama

11. Izdato _____
(ime i adresa proizvođača)

koji je ovlašćen da postavi tablicu o odobrenju na svaki kontejner određenog tipa konstrukcije koji proizvede.

U _____ 19_____
(mesto) (datum)

(potpis i pečat službe ili organizacije izdavača)

(Važna napomena na drugoj strani)

Važna napomena

(Prilog 7, deo II tač. 6. i 7. uz Carinsku konvenciju o međunarodnom prevozu robe na osnovu isprave za MDP (karneta TIR), 1975).

6. Ako kontejner više ne ispunjava tehničke uslove propisane za njegovo odobravanje on se mora, pre nego što se upotrebi za prevoz robe pod carinskim obeležjem, vratiti u stanje koje je opravdalo njegovo odobravanje, kako bi ponovo odgovarao navedenim tehničkim uslovima.

7. Ako se izmene bitne karakteristike kontejnera, odobrenje više neće važiti za taj kontejner i nadležni organ treba da izda novo odobrenje pre nego što se kontejner upotrebi za prevoz robe pod carinskim obeležjem.

¹⁾ Upisati slova i brojeve koje treba naznačiti na tablici o odobrenju (vidi prilog 7. deo II tačka 5(b) uz Carinsku konvenciju o međunarodnom prevozu robe na osnovu isprave za MDP (karneta TIR), 1975.

Dodatak 3 uz deo II
OBRAZAC BR. III
CARINSKA KONVENCIJA O MEĐUNARODNOM PREVOZU
ROBE
NA OSNOVU ISPRAVE ZA MDP (KARNETA TIR) (1975)

Uverenje o odobrenju u fazi nakon proizvodnje

1. Uverenje br. ²⁾ _____

2. Ovim se potvrđuje da je dole opisan tip kontejnera odobren za prevoz robe pod carinskim obeležjem _____

3. Vrsta kontejnera _____

4. Serijski broj (brojevi) dodeljen(i) kontejneru(ima) od strane proizvođača

5. Težina (tara) _____

6. Spoljne dimenzije u santimetrima _____

7. Bitne karakteristike konstrukcije (vrsta materijala, vrsta konstrukcije itd.)

8. Izdato _____
(ime i adresa podnosioca zahteva)

koji je ovlašćen da postavi tablicu o odobrenju na gore navedeni kontejner/e.

U _____ 19____
(mesto) (datum)

(potpis i pečat službe ili organizacije izdavača)

(Važna napomena na drugoj strani)

Važna napomena

(Prilog 7, deo II tač. 6. i 7. uz Carinsku konvenciju o međunarodnom prevozu robe na osnovu isprave za MDP (karneta TIR), 1975).

6. Ako kontejner više ne ispunjava tehničke uslove propisane za njegovo odobravanje on se mora, pre nego što se upotrebi za prevoz robe pod carinskim obeležjem, vratiti u stanje koje je opravdalo njegovo odobravanje, kako bi ponovo odgovarao navedenim tehničkim uslovima.

7. Ako se izmene bitne karakteristike kontejnera, odobrenje više neće važiti za taj kontejner i nadležni organ treba da izda novo odobrenje pre nego što se kontejner upotrebi za prevoz robe pod carinskim obeležjem.

²⁾ Upisati slova i brojeke koje treba naznačiti na tablici o odobrenju (vidi prilog 7, deo II tačka 5 (b) uz Carinsku konvenciju o međunarodnom prevozu robe na osnovu isprave za MDP (karneta TIR), 1975.

Deo III OBJAŠNJENJA

1. Objašnjenja iz priloga 2 data u prilogu 6 ove konvencije primenjuju se takođe (*mutatis mutandis*) i na kontejnere odobrene za prevoze pod carinskim obeležjem kod primene ove konvencije.

2. Deo I - Objašnjenje članova 4 tačke 6 (a)

Primer sistema pričvršćivanja cirade oko uglova kontejnera prihvatljiv sa carinske tačke gledišta, prikazan je na crtežu koji je dat u prilogu 7, deo III.

3. Deo II - tačka 5

Ako se dva kontejnera sa ciradom, odobrena za prevoz pod carinskim obeležjem, spoje na takav način da obrazuju jedan kontejner koji je pokriven jednom ciradom i ako ispunjava uslove za prevoz pod carinskim obeležjem, za tu kombinaciju neće se zahtevati posebno Uverenje o odobrenju ili tablica o odobrenju.

4. Deo III

Objašnjenja iz priloga 2 data u prilogu 6 Konvencije takođe (*mutatis mutandis*) se odnose na kontejnere odobrene za prevoz pod carinskim obeležjem kod primene ove konvencije.

Okov za pričvršćivanje cirade oko uglova kontejnera

Ilustrovani okov ispunjava zahteve u delu I, član 4, tačka 6 (a).

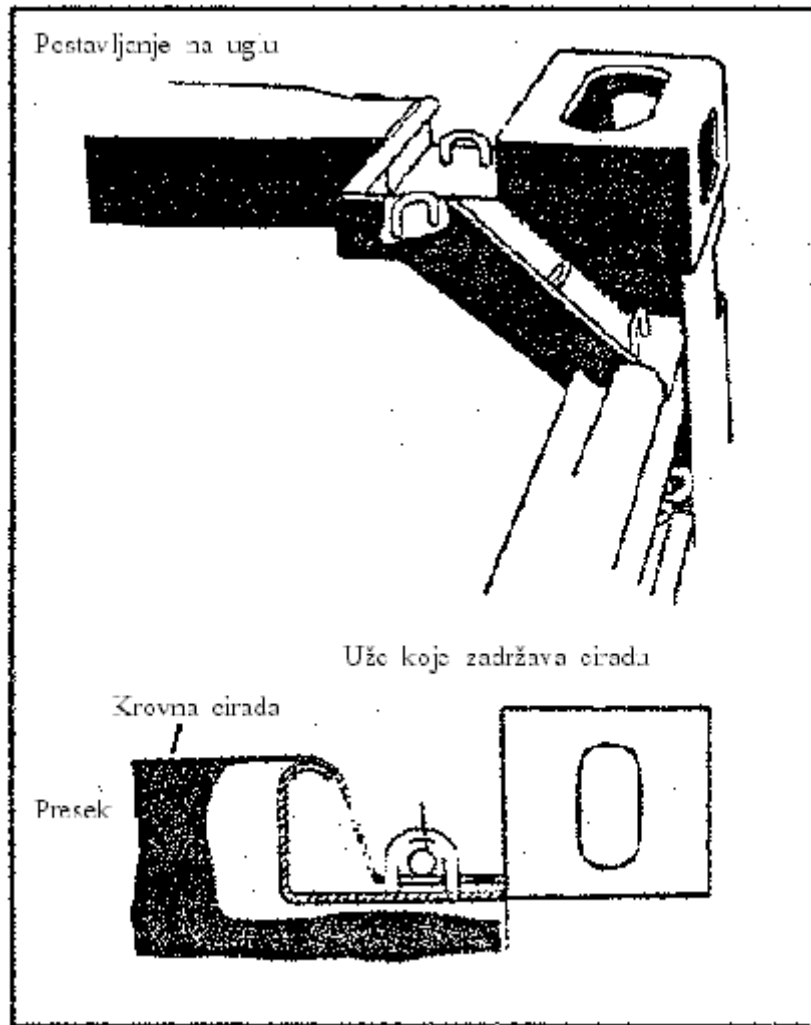

Prilog 8 SASTAV, ZADACI I POSLOVNIK O RADU ADMINISTRATIVNOG KOMITETA I IZVRŠNOG ODBORA TIR1

Sastav, zadaci i poslovnik o radu administrativnog komiteta¹

Član ¹

(i) Strane ugovornice su članice Administrativnog komiteta.

(ii) Komitet može da odluči da nadležne uprave država iz člana 52. tačka 1. ove konvencije, a koje nisu strane ugovornice ili predstavnici međunarodnih organizacija, mogu prisustvovati zasedanjima Komiteta u svojstvu posmatrača, kada se razmatraju pitanja za koja su one zainteresovane.

Član 1 bis¹

1. Komitet će razmotriti svaku predloženu izmenu i dopunu Konvencije, u skladu sa članom 59, tač.1. i 2.
2. Komitet će pratiti primenu Konvencije i proučavati mere koje preduzimaju strane ugovornice, udruženja i međunarodne organizacije na osnovu Konvencije, kao i njihovu usaglašenost sa odredbama Konvencije.
3. Komitet će, preko Izvršnog odbora TIR, vršiti nadzor i pružati podršku u primeni Konvencije, na nacionalnom i međunarodnom nivou.

Član 2

Generalni sekretar Ujedinjenih nacija obezbediće Komitetu administrativno tehničke usluge.

Član 3

Komitet bira svake godine, na svom prvom zasedanju, predsednika i potpredsednika.

Član 4

Generalni sekretar Ujedinjenih nacija, jedanput godišnje, saziva Komitet pod pokroviteljstvom Ekonomske komisije za Evropu, a takođe i na zahtev nadležnih uprava najmanje pet država koje su strane ugovornice.

Član 5

Predlozi se stavljaju na glasanje. Svaka država koja je strana ugovornica i zastupljena na zasedanju, ima jedan glas. Predloge, osim onih koji se odnose na izmene i dopune ove konvencije, Komitet usvaja većinom prisutnih koji glasaju. Izmene i dopune ove konvencije, kao i odluke o kojima je reč u čl. 59. i 60. ove konvencije, usvajaju se dvotrećinskom većinom prisutnih koji glasaju.

Član 6

Za donošenje odluka potreban je kvorum od najmanje jedne trećine država koje su strane ugovornice. (ECE/TRANS/17, Izmena 16, stupila na snagu 24. juna 1994. godine).

Član 7

Pre zatvaranja zasedanja Komitet usvaja izveštaj.

Član 8

U nedostatku odgovarajućih odredbi u ovom prilogu, primenjivaće se Poslovnik o radu Ekonomske komisije za Evropu, ako Komitet ne odluči na drugi način.

Sastav, zadaci i poslovnik o radu izvršnog odbora TIR¹

Član 9¹

1. U sastavu Izvršnog odbora TIR, koji ustanovljava Administrativni komitet u skladu sa članom 58. tri nalazi se devet članova, predstavnika raznih strana ugovornica Konvencije. Sekretar TIR-a prisustvuje zasedanju Odbora.

2. Članove Izvršnog odbora TIR bira Administrativni komitet, većinom prisutnih koji glasaju. Mandat svakog člana Izvršnog odbora TIR biće dve godine. Članovi Izvršnog odbora TIR mogu ponovo da se biraju. Administrativni komitet utvrđuje koje su nadležnosti Izvršnog odbora TIR.

Član 10¹

Izvršni odbor TIR će:

(a) vršiti nadzor nad primenom Konvencije, uključujući i nad funkcionisanjem garantnog sistema i izvršavati zadatke koje mu poveri Administrativni komitet;

(b) vršiti nadzor nad centralizovanim štampanjem i raspodelom isprava za MDP (karneta TIR) udruženjima, koje može da vrši za to ovlašćena međunarodna organizacija navedena u članu 6;

(c) koordinirati i podsticati razmenu informacija i drugih podataka između nadležnih organa strana ugovornica;

(d) koordinirati i podsticati razmenu informacija između nadležnih organa strana ugovornica, udruženja i međunarodnih organizacija;

(e) olakšavati rešavanje sporova koji su nastali između strana ugovornica, udruženja, osiguravajućih društava i međunarodnih organizacija, bez obzira na postojanje odredaba iz člana 57. koje se odnose za rešavanje sporova;

(f) pružiti podršku u stručnoj obuci osoblja carinskih službi i drugih strana koje su zainteresovane za postupak MDP;

(g) voditi centralnu evidenciju da bi se stranama ugovornicama dostavile informacije, koje treba da obezbede međunarodne organizacije navedene u članu 6, o svim propisima i postupcima za izdavanje isprava za MDP (karneta TIR) od strane udruženja, a u pogledu minimum uslova i zahteva propisanih u prilogu 9;

(h) pratiti kretanje cena isprava za MDP (karneta TIR).

Član 11¹

1. Zasedanje odbora saziva sekretar TIR-a, na zahtev Administrativnog komiteta ili najmanje tri člana Odbora.
2. Odbor će nastojati da se odluke donose konsenzusom. Ukoliko ne može da se postigne konsenzus, odluka će se staviti na glasanje i doneće se većinom prisutnih koji glasaju. Za donošenje odluke potreban je kvorum od pet članova. Sekretar TIR-a nema pravo glasa.
3. Odbor bira predsednika i usvaja dodatni poslovnik o radu.
4. Odbor o svom radu podnosi izveštaj Administrativnom komitetu, zajedno sa završnim računom o poslovanju, najmanje jedanput godišnje ili na zahtev Administrativnog komiteta. Odbor u Administrativnom komitetu zastupa predsednik.
5. Odbor uzima u razmatranje sve informacije i upute koje mu je dostavio Administrativni komitet, strane ugovornice, sekretar TIR-a, nacionalna udruženja i međunarodne organizacije navedene u članu 6. Konvencije. Navedene međunarodne organizacije imaju pravo da prisustvuju zasedanjima, Izvršnog odbora TIR, kao posmatrači, osim ukoliko njegov predsednik ne odluči na drugi način. Po potrebi i druge organizacije mogu da prisustvuju zasedanjima u svojstvu posmatrača, a na poziv predsednika.

Član 12¹

Sekretar TIR-a biće član sekretarijata Ekonomske komisije za Evropu Ujedinjenih nacija i sprovodiće odluke Izvršnog odbora TIR koje su u okviru nadležnosti Odbora. Sekretaru TIR-a, pomagaće Sekretarijat TIR-a, o čijem broju članova će odlučiti Administrativni komitet.

Član 13¹

1. Rad Izvršnog odbora TIR i Sekretarijata TIR finansiraće se, dok se ne obezbede alternativni izvori za finansiranje, iz sredstava koja su dobijena naplatom naknade za svaku ispravu za MDP (karnet TIR), čiju raspodelu vrši međunarodna organizacija navedena u članu 6.
2. O iznosu naknade i postupku za njenu naplatu odluku donosi Administrativni komitet, nakon konsultacija sa međunarodnom organizacijom iz člana 6. Predložene izmene ove naknade odobravaće Administrativni komitet.

¹ (ECE/TRANS/17/ Izmena 19, stupila na snagu 17. februara 1999. godine)

Prilog 9 PRISTUP POSTUPKU MDP

Deo I

ODOBRENJE UDRUŽENJIMA DA IZDAJU ISPRAVE ZA MDP (KARNETE TIR)

Minimum uslova i zahteva

1. Minimum uslova i zahteva koje treba da ispunjavaju udruženja, da bi mogla da dobiju odobrenje od strana ugovornica za izdavanje isprava za MDP (karnet TIR), i da deluju kao garanti, u skladu sa članom 6. Konvencije, su:

- (a) Pružen dokaz, da najmanje godinu dana postoji kao registrovano udruženje koje zastupa interese transportnog sektora.
- (b) Dokaz o solidnom finansijskom stanju i organizacionim sposobnostima koje omogućavaju udruženju da ispuni svoje obaveze na osnovu Konvencije.
- (c) Dokaz da je njegovo osoblje stručno osposobljeno da pravilno primenjuje Konvenciju.
- (d) Da nije izvršilo ozbiljan prekršaj carinskih ili poreskih propisa, odnosno da se ti propisi ne krše učestalo.
- (e) Zaključenje pismenog sporazuma ili drugog pravnog instrumenta između udruženja i nadležnih organa strane ugovornice na čijem je području udruženje osnovano. Overen primerak pismenog sporazuma ili drugog pravnog instrumenta, zajedno, ukoliko je potrebno, sa overenim prevodom na engleskom, francuskom ili ruskom jeziku, biće deponovan kod Izvršnog odbora TIR. O svim izmenama pismenog sporazuma ili drugog pravnog instrumenta odmah će se obavestiti Izvršni odbor TIR.
- (f) Da udruženje u pismenom sporazumu ili drugom pravnom instrumentu navedenom pod (e) prihvata obavezu da će:
 - (i) ispunjavati obaveze iz člana 8. Konvencije;
 - (ii) prihvatiti najveći iznos po ispravi za MDP (karnetu TIR), koji utvrdi strana ugovornica i koji može da se zatraži od udruženja, a u skladu sa članom 8. tačka 3. Konvencije;
 - (iii) stalno vršiti kontrolu, a posebno pre nego što zatraži odobrenje da lica mogu da pristupe postupku TIR, da ta lica ispunjavaju minimum uslova i zahteva koji su propisani u delu II ovog pravilnika;
 - (iv) položiti obezbeđenje za sve finansijske obaveze nastale u zemlji u kojoj je udruženje osnovano, a u vezi sa poslovanjem sa ispravama za MDP (karnetima TIR), koje ono izdaje, kao i sa ispravama koje su izdala strana udruženja učlanjena u istu međunarodnu organizaciju u koju je učlanjeno i to udruženje;
 - (v) izmiriti svoje finansijske obaveze, na zadovoljstvo nadležnih organa strana ugovornica u kojima su osnovana, sa osiguravajućim društvom, pulom osiguratelja ili finansijskom institucijom. Ugovor o osiguranju ili ugovor o

finansijskoj garanciji pokreće u potpunosti finansijske obaveze udruženja nastale u vezi sa poslovanjem sa ispravama za MDP (karnet TIR) koje je izdalo to udruženje ili koje su izdala strana udruženja učlanjena u istu međunarodnu organizaciju u koju je učlanjeno i to udruženje.

Rok za pismeno otkazivanje ugovora o osiguranju ili o finansijskoj garanciji ne može da bude kraći od roka koji je utvrđen za pismeno otkazivanje pismenog sporazuma ili drugog pravnog instrumenta iz (e).

Overen primerak ugovora o osiguranju ili o finansijskoj garanciji, kao i primerci svih njegovih naknadnih izmena i dopuna deponovaće se kod Izvršnog odbora TIR, uključujući i njegov overen prevod, ukoliko je potrebno, na engleskom, francuskom ili ruskom jeziku;

(vi) dozvoliti nadležnim organima da vrše kontrolu svih evidencija, uključujući i knjigovodstvene evidencije koje se odnose na poslovanje i sprovođenje postupka MDP;

(vii) prihvatiti postupak za efikasno rešavanje sporova koji nastanu zbog nepravilnog ili nepropisnog korišćenja isprava za MDP (karnet TIR);

(viii) se saglasiti sa tim da se, zbog ozbiljnog i učestalog ne ispunjavanja minimuma uslova i zahteva, odobrenje za izdavanje isprava za MDP (karnet TIR), može povući (opozvati);

(ix) dosledno poštovati odluke koje su doneli nadležni organi strana ugovornica u kojima su udruženja osnovana, a odnose se na lišavanje lica prava korišćenja odredbi ove konvencije, u skladu sa članom 38. Konvencije i delom II ovog priloga;

(x) se saglasiti da će dosledno sprovoditi odluke koje je usvojio Administrativni komitet i Izvršni odbor TIR, u onoj meri u kojoj su te odluke prihvatili nadležni organi strana ugovornica u kojima su udruženja osnovana.

2. U slučaju učestalog ili ozbiljnog neispunjavanja minimuma propisanih uslova i zahteva, strane ugovornice, u kojima su udruženja osnovana, opozvaće ovo odobrenje.

3. Odobrenje, shodno gore navedenim uslovima, daje se bez obzira na postojanje odgovornosti i finansijskih obaveza udruženja, a u skladu sa odredbama Konvencije.

4. Minimum napred navedenih uslova i zahteva, ne isključuje, unapred, dodatne uslove i zahteve, koje strane ugovornice žele da propišu.

Deo II

ODOBRENJE FIZIČKIM I PRAVNIM LICIMA DA KORISTE ISPRAVE ZA MDP (KARNET TIR)

Minimum uslova i zahteva

1. Minimum uslova i zahteva koje treba da ispunjavaju lica koja žele da imaju pristup postupku MDP, su:

(a) Pružen dokaz da imaju iskustvo, odnosno da su sposobna da obavljaju redovan međunarodni prevoz (nosilac dozvole za obavljanje međunarodnog prevoza itd.).

(b) Solidno finansijsko stanje.

(c) Dokaz da je stručno osposobljeno da pravilno primenjuje Konvenciju.

(d) Da nije izvršilo ozbiljan prekršaj carinskih ili poreskih propisa, odnosno da te propise ne krši učestalo.

(e) Da lice, pismenom izjavom o obavezivanju udruženju, prihvata obavezu da:

(i) će poštovati sve carinske formalnosti koje se zahtevaju ovom konvencijom, u polaznoj, usputnoj i odredišnoj carinarnici;

(ii) će platiti sve iznose iz člana 8. tač. 1. i 2. Konvencije, koje duguje, ukoliko to od njega zatraže nadležni organi, navedeni u članu 8. tačka 7;

(iii) će odobriti udruženjima da izvrše proveru informacija o gore navedenom minimumu uslova i zahteva, ukoliko je to dozvoljeno nacionalnim propisima.

2. Nadležni organi strana ugovornica i sama udruženja mogu da uvedu dodatne i strože uslove i zahteve koji moraju da se ispune za pristup postupku MDP, osim ukoliko nadležni organi ne odluče na drugi način.

Postupak

3. Strane ugovornice će, u skladu sa nacionalnim propisima, doneti odluku o postupku za pristupanje postupku MDP, na osnovu minimuma uslova i zahteva propisanih tač. 1. i 2.

4. Nadležni organi će, u roku od nedelju dana od dana davanja odobrenja ili povlačenja odobrenja za korišćenje isprava za MDP (karnet TIR), dostaviti Izvršnom odboru TIR podatke o svakom licu, a u skladu sa priloženim Uzorkom obrasca odobrenja (MAF - Model Authorization Form).

5. Udruženje će, godišnje, dostavljati ažuriran spisak, zaključno sa 31. decembrom, svih lica koja su dobila odobrenje, kao i lica kojima je odobrenje povučeno. Spisak će se dostavljati nadležnim organima u roku od nedelju dana od 31. decembra. Nadležni organ će primerak tog spiska dostaviti Izvršnom odboru TIR.

6. Odobrenje za pristup postupku MDP ne predstavlja i pravo da se od udruženja dobiju isprave za MDP (karnet TIR).

7. Odobrenje za korišćenje isprava za MDP (karneta TIR), koje lice dobije na osnovu gore propisanih minimalnih uslova i zahteva, ne isključuje unapred njegovu odgovornost i finansijske obaveze koje proizlaze iz Konvencije.

Prilog 9

UZORAK OBRASCA ODOBRENJA (MAF)

Naziv udruženja: _____	Zemlja: _____
Nadležni organ: _____	

Popunjavaju nacionalna udruženja, odnosno nadležni organi

ID broj	Naziv lica/ preduzeća	Poslovna adresa	Mesto za kontakt i broj za kontakt (tel; faks, e-mail)	Upis u registar ili broj dozvole itd. (*)	Prethodno povlačenje odobrenja (**)	Datum izdavanja odobrenja (**)	Datum povlačenja odobrenja (**)	Pečat i potpis
"	"	"	"	"	"	"	"	"
"	"	"	"	"	"	"	"	"
"	"	"	"	"	"	"	"	"

(*) Ako je na raspolaganju.

(**) Po potrebi.

Za svako lice, za koje odobreno udruženje podnosi zahtev za odobrenje, potrebno je nadležnim organima dati sledeće podatke:

Pojedinačni i jedinstveni identifikacioni broj (ID) koji je udruženje garant (u saradnji sa međunarodnom organizacijom u koju je učlanjeno) dodelilo tom licu.

Naziv/nazive i adresu/adrese lica ili preduzeća (u slučaju poslovnog udruženja, takođe imena odgovornih rukovodioca).

Mesto za kontakt i broj za kontakt (fizičko lice koje je ovlašćeno za davanje obaveštenja o poslovima MDP carinskim organima i udruženjima) sa potpunim podacima o broju telefona, faksa i e-mail.

Broj upisa u registar delatnosti ili broj dozvole za obavljanje međunarodnog prevoza ili neki drugi broj (ukoliko je na raspolaganju).

Podaci o prethodnom povlačenju odobrenja, uključujući i datume, vremenski rok i razlog povlačenja odobrenja (po potrebi).

KRATKOROČNE MERE ZA BEZBEDNO I EFIKASNO FUNKCIONISANJE TRANZITNOG SISTEMA TIR

REZOLUCIJA 49 KOJU JE 3. MARTA 1995. GODINE USVOJILA RADNA GRUPA UN/ECE ZA CARINSKA PITANJA U TRANSPORTU

Radna grupa za carinska pitanja u transportu,

naglašavajući značaj nesmetanog i efikasnog funkcionisanja Carinske konvencije o međunarodnom prevozu robe sa ispravom za MDP (karnetom TIR), (Konvencija TIR, 1975) u olakšanju međunarodnog prevoza i trgovine,

zabrinuta zbog obima carinskih prekršaja i krijumčarenja u okviru tranzitnog sistema TIR koji može dovesti u pitanje olakšice koje pruža Konvencija TIR, 1975,

rešena da obezbedi tranzitni sistem TIR koji olakšava razvoj trgovine, a naročito međunarodni prevoz robe,

uverena da se tranzitni sistem TIR jedino može obezbediti zajedničkim delovanjem svih strana ugovornica tranzitnog sistema TIR (carinski organi, domaća udruženja garanata i udruženja koja izdaju isprave (karnete) i IRU, kao i osiguravajuća društva), pri čemu se smatra da je veoma važno obezbediti razmenu obaveštenja o svim aspektima sistema.

U očekivanju Konvencije TIR iz 1975. godine, jednoglasno je odlučila da nadležni organi strana ugovornica Konvencije TIR, 1975, sprovedu sledeće kratkoročne mere:

1. U cilju otkrivanja isprava za MDP (karneta TIR) koje su razdužene uz narušavanje propisa, kao i u cilju ubrzanja postupka razduživanja, strane ugovornice mogu formirati, ukoliko za to imaju mogućnosti i u skladu sa nacionalnim zahtevima, centralne urede ili uvesti centralizovani postupak za poslovanje sa ispravama za MDP (karnetima TIR).
2. Strane ugovornice treba da zavedu ubrzani postupak za razduživanje i za istrage u pogledu visokooporezivane robe;
3. Strane ugovornice i IRU preduzeće sve neophodne mere da se što pre ponovo uvede u upotrebu dopunska isprava za MDP "Duvan/alkohol" ("Tobacco/Alcohol" karnet TIR), zajedno sa garancijama u paušalnim iznosima koji odgovaraju visini potencijalnih naplativih iznosa.
4. Putem odgovarajućih nacionalnih propisa, strane ugovornice će se postarati da određene ili izlazne carinarnice vraćaju kupone br. 2 (za razduženje) isprava za MDP (karneta TIR), centralnim uredima ili polaznim ili ulaznim carinarnicama, što je moguće pre, a najkasnije u roku od pet radnih dana, računajući od okončanja poslova vezanih za isprave za MDP (karnete TIR).

5. U cilju olakšanja kontrole pošiljki duvana i alkohola, strane ugovornice, u skladu sa svojim domaćim administrativnim merama, mogu ograničiti broj carinarnica koje su ovlašćene da primaju (registruju) isprave za MDP "Duvan/alkohol" ("Tobacco/Alcohol" karneta TIR).

6. Za prevoz duvana i alkohola, kao i drugih visokooporezovanih roba koje utvrde nadležni organi, strane ugovornice obezbediće da o prevozu takve robe pod carinskim obeležjem prethodnu informaciju neposredno dostavi polazna carinarnica ili ulazna carinarnica, odredišnoj izlaznoj carinarnici.

7. U skladu sa članom 20. Konvencije TIR, 1975. strane ugovornice propisuju rok, kada je to moguće, putni pravac kojim se kreću vozila i kontejneri u slučajevima kada se pod carinskim obeležjem prevozi duvan i alkohol i druga visokooporezovana roba koju odredi nadležni organ. U slučaju nepoštovanja ovih odredaba, urgira se na strane ugovornice da primene sankcije sa nacionalnim propisima.

8. Strane ugovornice će nastojati da se primenjuju odredbe člana 38. Konvencije TIR, 1975, koje predviđaju mogućnost privremenog ili trajnog lišenja prava korišćenja Konvencije TIR, 1975, od strane lica okrivljenog za teže povrede nacionalnih carinskih propisa ili drugih propisa koji se odnose na međunarodni prevoz robe.

9. Strane ugovornice preduzeće neophodne mere da se izbegne mogućnost krađe i zloupotrebe carinskih pečata i mogu predvideti upotrebu tehnologija, kao što je specijalno bezbednosno mastilo, da bi se predupredilo krivotvorenje carinskih pečata.

10. Strane ugovornice zahtevaju da IRA i nacionalne garantne asocijacije striktno primenjuju dogovorene kriterijume i administrativnu kontrolu kada izdaju TIR karnete u cilju osiguranja, dok god je moguće, pouzdanosti i integriteta transportnih operatera.

11. Strane ugovornice tranzitnog sistema TIR pojačaće međusobnu razmenu informacija i drugih podataka koje se odnose na tranzitni sistem TIR, a u skladu sa nacionalnim propisima. U te svrhe, one će uspostaviti centralne punktove za borbu protiv narušavanja propisa u okviru nadležnih organa. Sekretarijatu UN/ECE dostaviće se, što pre, adrese, uključujući i brojevi telefona i telefaksa, organizacionih jedinica u cilju sastavljanja međunarodnog adresara.

Poziva strane ugovornice da pažljivo prouče predloge IRU za uvođenje sistema elektronske razmene podataka u poslovanju sa ispravama za MDP (karnetima TIR) koje će im dostaviti Sekretarijat UN/ECE;

Moli strane ugovornice Konvencije TIR, 1975. da, do 1. juna 1995. godine, notom zvanično obavesti izvršnog sekretara Ekonomske komisije za Evropu Ujedinjenih nacija (UN/ECE), da li prihvataju ovu rezoluciju;

Moli izvršnog sekretara Ekonomske komisije za Evropu Ujedinjenih nacija (UN/ECE) da obavesti sve strane ugovornice Konvencije TIR, 1975. o prihvatanju ove rezolucije.

UVOĐENJE SISTEMA KONTROLE ISPRAVA ZA MDP (KARNETA TIR)

PREPORUKA ADMINISTRATIVNOG KOMITETA ZA KONVENCIJU TIR IZ 1975, OD 20. OKTOBRA 1995. GODINE

Administrativni komitet

Pozivajući se na Rezoluciju broj 49 o kratkoročnim merama za osiguranje bezbednog i efikasnog funkcionisanja tranzitnog sistema TIR, koju je 3. marta 1995. godine, usvojila Radna grupa UN/ECE za carinska pitanja u transportu (TRANS/WP.30/162, Prilog 2);

Pozivajući se, takođe, na hitno saopštenje svim stranama ugovornicama Konvencije TIR iz 1975. godine, koje je usvojila Kontaktna grupa za MDP (TIR) 29. juna 1995. godine, u vezi sa prevozom duvana i alkohola u manjim količinama (TRANS/WP.30/P157, Prilog).

Izražavajući žaljenje što su, uprkos aktivnosti strana ugovornica da efikasnije kontrolišu funkcionisanje tranzitnog sistema TIR saglasno preporukama, iznetim u dva gore pomenuta dokumenta, i bez obzira na napore IRU, međunarodni osiguravatelji u mogućnosti da nastave sa pružanjem usluge osiguranja samo ako carinski organi primene dopunske kratkoročne mere;

S obzirom da je rešen da sačuva sadašnji tranzitni sistem TIR, U cilju brzog dostavljanja podataka IRU o prijavljivanju isprava za MDP (karneta TIR) u odredišnim carinarnicama, odlučio je da svim stranama ugovornicama preporuči, da se svim carinarnicama ovlašćenim za obradu isprava za MDP (karneta TIR) preporuči preduzimanje sledećih mera:

(1) Carinski organi treba nadležnim domaćima udruženjima garantima da dostavljaju, po mogućnosti preko glavnog ili regionalnog ureda, najbržim raspoloživim sredstvima veze (faks, elektronska pošta itd.), po mogućnosti svakodnevno, barem sledeće informacije, po standardnom formatu, o svim ispravama za MDP (karnetima TIR), koje su prijavljene u odredišnoj carinarnici, shodno definiciji iz člana 1(g) Konvencije:

(a) Broj isprave za MDP (karneta TIR);

(b) Datum i broj upisa u carinski kontrolnik;

(c) Naziv ili broj odredišne carinarnice;

(d) Datum i broj pod kojim je u Kontrolniku zavedeno razduženje isprave (ukoliko se taj podatak razlikuje od podatka pod (b));

(e) Delimičan ili potpun istovar robe;

(f) Carinjenje (razduženje) s primedbom ili bez primedbe, bez obzira na postojanje odredaba čl. 8. i 11. Konvencije;

(g) Ostala obaveštenja ili dokumenta (neobavezno);

(h) Broj strana¹.

¹Izmena Administrativnog komiteta za TIR od 26. februara 1999. godine (TRANS/WP.30/AC.2/53, tačka 43).

(2) U prilogu se nalazi Uzorak obrasca za sravnjivanje podataka (MRF - Model Reconciliation Form) koji nacionalna udruženja ili IRU mogu da dostave carinskim organima:

(a) u slučaju da dođe do neslaganja između podataka koji su uneti u talon isprave za MDP (karneta TIR) koja se koristi i podataka koji su dostavljeni; ili

(b) u slučaju da nisu dostavljeni nikakvi podaci, a iskorišćena isprava za MDP (karnet TIR) je vraćena nacionalnom udruženju.

Carinski organi će, što pre, vratiti propisno popunjen MRF².

² Izmena Administrativnog komiteta za TIR od 25. februara 2000. godine, (TRANS/WP.30/AC.2/57, tačka 36)

Moli nacionalna udruženja garanata i IRU da omoguće carinskim organima slobodan pristup u njihove datoteke koje sadrže podatke o ispravama za MDP (karnetima TIR), ukoliko to zatraže carinski organi;

Moli, takođe, carinske organe i nacionalna udruženja garanata da zaključe ugovor u skladu sa nacionalnim propisima, kojim se uređuje napred navedena razmena podataka;

Smatra da će, napred pomenuta razmena podataka što pre, a najkasnije do 31. decembra 1995. godine, zameniti, postojeće pojedinačne postupke strana ugovornica, tamo gde su u primeni;

Moli strane ugovornice i IRU da na narednim zasedanjima Administrativnog komiteta, Radne grupe UN/ECE za carinska pitanja u transportu i Kontakt grupe za TIR podnesu izveštaj o primeni gore navedenih mera.

PRILOG
UZ PREPORUKU ADMINISTRATIVNOG KOMITETA ZA
KONVENCIJU TIR, 1975 OD 20. OKTOBRA 1995. GODINE¹

UZORAK OBRASCA ZA SRAVNJIVANJE PODATAKA (MRF)		
Popunjava lice koje zahteva sravnjivanje podataka		
Odredište:		
Regionalna carinarnica (neobavezno)		Odredišna carinarnica:
Naziv:		Naziv:

Primljeno:				Primljeno:			
Datum:				Datum:			
Pečat				Pečat			
Podaci koji trebaju da se potvrde							
Izvor podataka:		Isprava za MDP (karnet TIR)			Safe TIR ² podaci		
Broj isprave za MDP (karneta TIR)	Carinarnica koja razdužuje ispravu za MDP (karneta TIR)	Broj razduženja isprave za MDP (karneta TIR)	Datum razduženja isprave za MDP (karneta TIR)	Talon strana br.	Delimično/konačno razduženje	Bezuslovno / uslovno	Broj kolega (neobavezno)
Prilozi:		kopija talona isprave za MDP (karneta TIR)			Drugo: _____		
Odgovor odredišne carinarnice							
Potvrda		Ispravka (popunite ispravljena polja)			Nema primedbi na razduženje isprave za MDP (karneta TIR)		
Broj isprave za MDP (karneta TIR)	Carinarnica koja razdužuje ispravu za MDP (karneta TIR)	Broj razduženja isprave za MDP (karneta TIR)	Datum razduženja isprave za MDP (karneta TIR)	Talon strana br.	Delimično/konačno razduženje	Bezuslovno / uslovno	Broj koleta (neobavezno)
Komentari:							
Datum:		Potpis i pečat odredišne carinarnice:					
Glavna carinarnica (neobavezno)							
Komentari:							
Datum:		Pečat i/ili potpis					

¹ Izmena Administrativnog komiteta za TIR od 25. februara 2000. godine (TRANS/WP 30/A C.2/57, tačka 36)

² Sistem obezbeđenja isprave za MDP (karneta TIR)

UVOĐENJE U ISPRAVU ZA MDP (KARNET TIR) IDENTIFIKACIONOG (ID) BROJA DRŽAOCA ISPRAVE ZA MDP (KARNETA TIR)

PREPORUKA ADMINISTRATIVNOG KOMITETA ZA TIR OD 20. OKTOBRA 2000. GODINE

Administrativni komitet

Priznajući da je držalac isprave za MDP (karneta TIR) lice koje je prvenstveno odgovorno za propisno okončanje postupka MDP i za obavezno pridržavanje odgovarajućih odredaba Konvencije TIR i da bi zbog toga trebalo jasno da se identifikuje,

Uveren da će pojedinačni i jedinstveni identifikacioni (ID) broj, pored imena i adrese držaoca isprave za MDP (karneta TIR), doprineti ostvarenju ovog cilja,

Smatrajući, takođe, da će se uvođenjem ID-broja olakšati postupak istrage i istovremeno smanjiti mogućnost zloupotrebe isprave za MDP (karneta TIR), kao i samog postupka MDP,

Priznajući da odgovarajuće izmene i dopune Konvencije TIR, predviđene da se pripreme u okviru III faze postupka za reviziju TIR-a, mogu da stupe na snagu najkasnije 2003. godine,

Naglašavajući da je potrebno da se preduzmu odgovarajuće mere za, što je pre moguće, uvođenje standarda i zvaničnog sistema za identifikaciju držalaca isprava za MDP (karneta TIR), dok ne stupe na snagu odgovarajuće izmene i dopune Konvencije TIR:

1. Donosi odluku da preporuči svim stranama ugovornicama da prihvate sledeći format ID broja, za držaoca isprava za MDP (karneta TIR), lica koja, shodno odredbama priloga 9, dela II, Konvencije TIR, imaju odobrenje da koriste isprave za MDP (karneta TIR);

"AAA/BBB/XX...X",

"AAA" predstavlja šifru od 3 slova, zemlje u kojoj lica, koja koriste isprave za MDP (karneta TIR), imaju za to odobrenje u skladu sa klasifikacionim sistemom Međunarodne organizacije za standardizaciju (ISO) (Dodatak 1),

"BBB" predstavlja trocifrenu šifru nacionalnog udruženja preko kog je držalac isprave za MDP (karneta TIR) dobio odobrenje u skladu sa klasifikacionim sistemom koji je ustanovila odgovarajuća međunarodna organizacija u koju je to udruženje učlanjeno, a kojim se dozvoljava nedvosmislena identifikacija svakog nacionalnog udruženja (Dodatak 2),

"XX...X" predstavlja uzastopne brojeve (cifre), na osnovu kojih se identifikuje lice koje, u skladu sa odredbama priloga 9, dela II, Konvencije TIR, ima odobrenje da koristi isprave za MDP (karnete TIR).

2. Zalaže se da sve strane ugovornice provere ID brojeve koje je nacionalno udruženje koje izdaje isprave za MDP (karnete TIR), odnosno lice koje koristi ispravu za MDP (karnet TIR) unelo:

(a) u za to propisanu rubriku u Uzorku obrasca odobrenja (MAF) iz priloga 9, dela II, Konvencije TIR:

(b) u ispravu za MDP (karnet TIR) u:

(i) rubriku 3, na strani 1 korica isprave za MDP (karneta TIR),

(ii) rubriku 4, svih kupona isprave za MDP (karneta TIR) i, po potrebi,

(iii) rubriku 5 u Overenom izveštaju isprave za MDP (karneta TIR).

Zahteva da sekretar TIR-a utvrdi odgovarajući postupak i da ustanovi mehanizam, kojima bi se zaštitio pristup nadležnim organima strana ugovornica TIR bazi podataka i koje bi odobrio Administrativni komitet, pošto ih razmotri Izvršni odbor TIR (TIRExB), najkasnije na svom jesenjem zasedanju 2001. godine.

Ukoliko u ispravi za MDP (karnet TIR) nije unet ID-broj, to neće izazvati zastoje u poslovima MDP i neće biti prepreka da se prihvate isprave za MDP (karneti TIR), dok ne stupe na snagu odgovarajuće izmene i dopune Konvencije TIR.

Preporuka stupa na snagu 1. aprila 2001. godine i biće zamenjena odgovarajućim izmenama i dopunama Konvencije TIR, kada one stupe na snagu.

Dodatak I

ŠIFRE ZEMALJA U SKLADU SA KLASIFIKACIONIM SISTEMOM MEĐUNARODNE ORGANIZACIJE ZA STANDARDIZACIJU (ISO)

Zemlja	Šifra zemlje (ISO 3166,A3)
Afghanistan	AFG
Albania	ALB
Algeria	DZA
Armenia	ARM
Austria	AUT
Azerbaijan	AZE
Belarus	BLR
Belgium	BEL
Bosnia and Herzegovina	BIH
Bulgaria	BGR
Canada	CAN

Chile	CHL
Croatia	HRV
Cyprus	CYP
Czech Republic	CZE
Denmark	DNK
Estonia	EST
Finland	FIN
France	FRA
Georgia	GEO
Germany	DEU
Greece	GRC
Hungary	HUN
Indonesia	IDN
Iran (Islamic Republic of)	IRN
Ireland	IRL
Israel	ISR
Italy	ITA
Jordan	JOR
Kazakhstan	KAZ
Kuwait	KWT
Kyrgyzstan	KGZ
Latvia	LVA
Lebanon	LBN
Lithuania	LTU
Luxembourg	BEL
Malta	MLT
Marocco	MAR
Netherlands	NLD
Norway	NOR
Poland	POL
Portugal	PRT
Republic of Korea	KOR
Republic of Moldova	MDA
Romania	ROM
Russian Federation	RUS
Slovakia	SVK
Slovenia	SVN
Spain	ESP
Sweden	SWE
Switzerland	CHE
Syrian Arab Republic	SYR

Tajikistan	TJK
The former Yugoslav Republic of Macedonia	MKD
Tunisia	TUN
Turkey	TUR
Turkmenistan	TKM
Ukraine	UKR
United Kingdom	GBR
United States of America	USA
Uruguay	URY
Uzbekistan	UZB
Yugoslavia	YUG

Dodatak II
ŠIFRE NACIONALNIH UDRUŽENJA GARANATA, U SKLADU
SA KLASIFIKACIONIM SISTEMOM IRU

Udruženje (pun naziv)	Udruženje (skraćeni naziv)	IRU (šifra)
Ass. Nat. des Entreprises Albanaises des Transports Routiers	ANALTIR	044
Arbeitsgemeinschaft Internationaler Strassenverkehrsunternehmer	AISÖ	084
Azerbaijan International Road Carriers Association	ABADA	075
Belorussian Association of International Road Carriers	BAIRC	034
Fédération Belge des Transporteurs	FEBETRA	014
Assoc. des Entreprises Bulgares de Transports Internationaux	AEBTRI	046
Association Croate de Transport Routier	TRANSPORTKOMERC	064
Transport Development Association	TDA	035
Association of Czech Intern. Road Transport Enterprises	CESMAD BOHEMIA	047
Danish Transport and Logistics Association	DTL	017
Association of Estonian International Road Carriers	ERAA	031
Suomen Kuorma Autoliitto	R.Y.SKAL	021
Service des Carnets TIR / Automobile Club de France	SCT/ACF	018/020
Association Française du Transport Routier International	AFTRI	019
Georgian International Road Carriers Association	GIRCA	054
Bundesverband Gueterkraftverkehr und Logistik	BGL	016
Arbeitsgem zur Foerderung und Entwicklung des Internationalen Strassenverkehrs	AIST	048
Fédération Hellénique des Transports Routiers	OFAE	037

Internationaux		
Association des Transporteurs Routiers Hongrois	ATRH	049
Iran Chamber of Commerce, Industries and Mines	ICCIM	057
Irish Road Haulage Association	IRHA	024
Israel Road Transport Board	IRTB	056
Unione Ital. Delle Camere di Commercio, Industria, Artigianato & Agricoltura	UICCIAA	038
Association of International Autotransportation of the Kyrgyz Republic	KYRGYZ AIA	080
Union of International Road Carriers	KAZATO	081
Kuwait Automobile & Touring Club	KATC	061
Latvian Association of International Road Carriage	LA	033
Chamber of Commerce, Industry and Agriculture of Beirut and Mount Lebanon	CCIAB	082
Association Suisse des Transporteurs Routiers	ASTAG	015
Lithuanian National Road Carriers Association	LINAVA	032
Office National des Transports	ONT	062
Service Carnets Tir BV / Transport en Logistiek Nederland	SCT/TLN	026
Nederlands Vervoer	KNV	027
Stichting Inschrijving Eigen Vervoer	EVO/SIEV	028
Norges Lastebileier Forbund	NLF	025
Zrzeszenie Międzynarodowych Przewoźników Drogowych V Polsce	ZMPD	051
Assoc. Nac. de Transportadores Públicos Rodoviaros de Mercadorias	ANTRAM	041
Moldovian Association of International Automobile Transport	AITA	060

ČLAN 3

Ovaj zakon stupa na snagu osmog dana od dana objavljivanja u "Službenom listu SRJ - Međunarodni ugovori".